

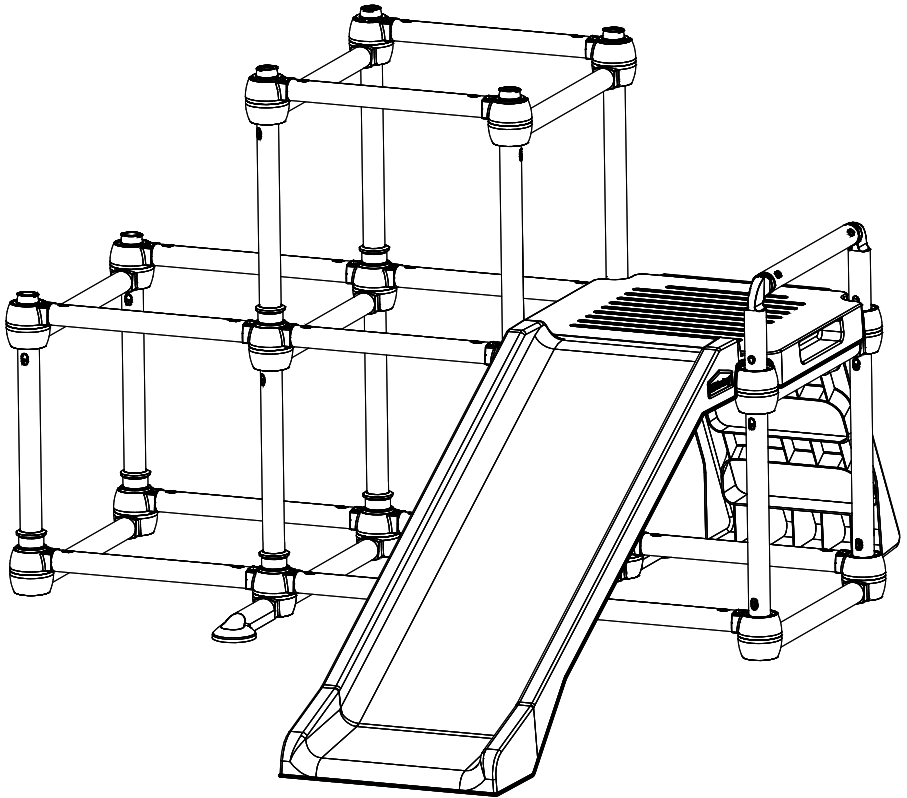

Keeping
Children
Active™

Climb N' Slide Olympus





Read and understand this entire manual before assembly and use!

DO NOT RETURN TO STORE!

Need Help? For replacement parts or product support contact us at customerservice@lil-monkey.com

For assembly video instructions please visit our website:
<http://www.lil-monkey.com/assembly-tips/>
Or scan the following QR code:



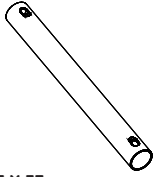

TUBE X 37

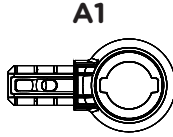

ONE ARM X 28

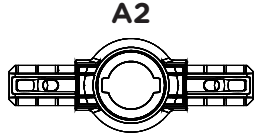

TWO ARM X 12

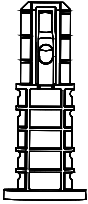

B

BASE JOINT X 8

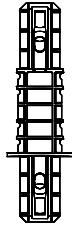

M

MID JOINT X 6

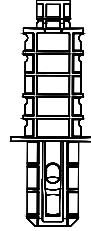

T

TOP JOINT X 6

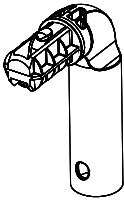

LEFT HANDRAIL X 1

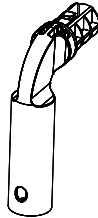

RIGHT HANDRAIL X 1

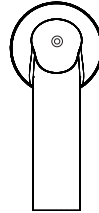

LEG x 4



PEG x 4

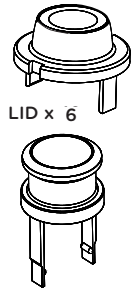

LID x 6

LOCKER x 6

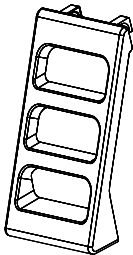

LADDER X 1

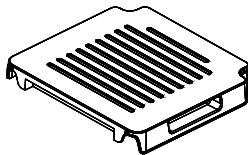

STAGE X 1

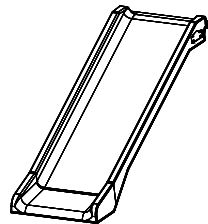

SLIDE X 1

Assembly Instructions

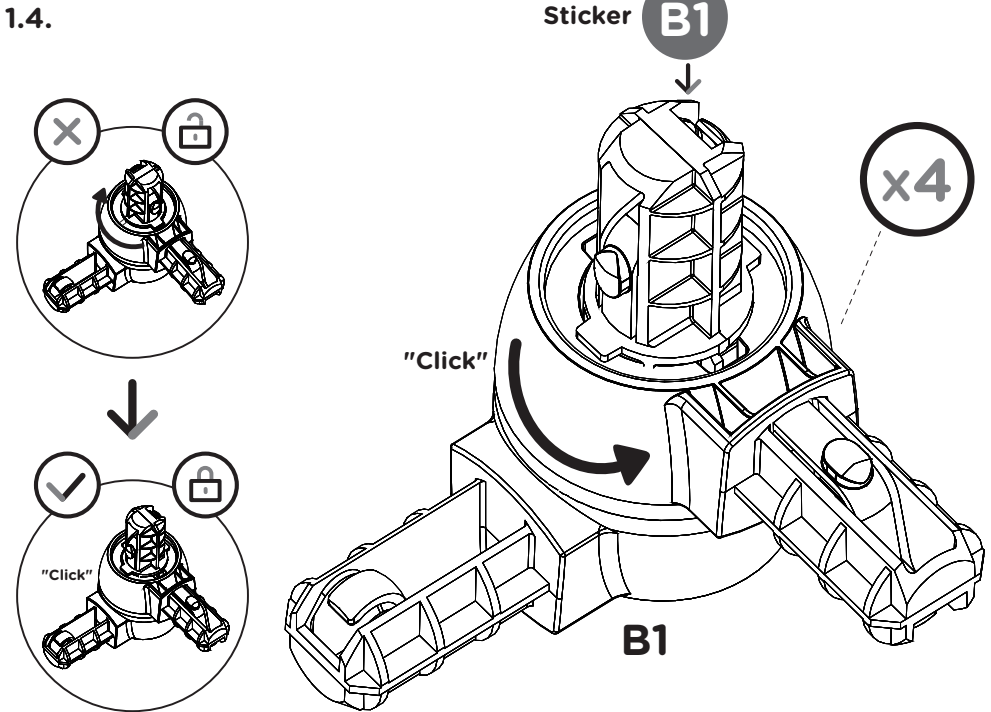
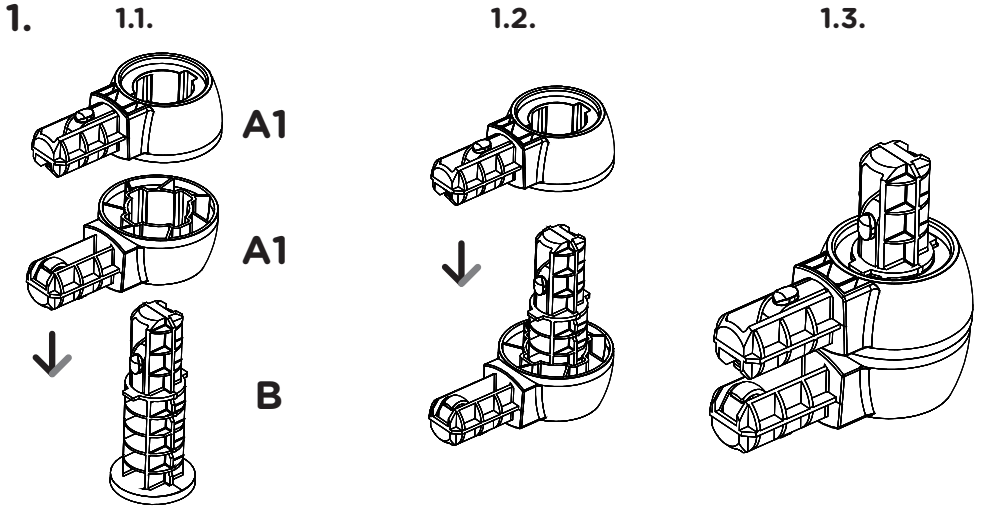

2.

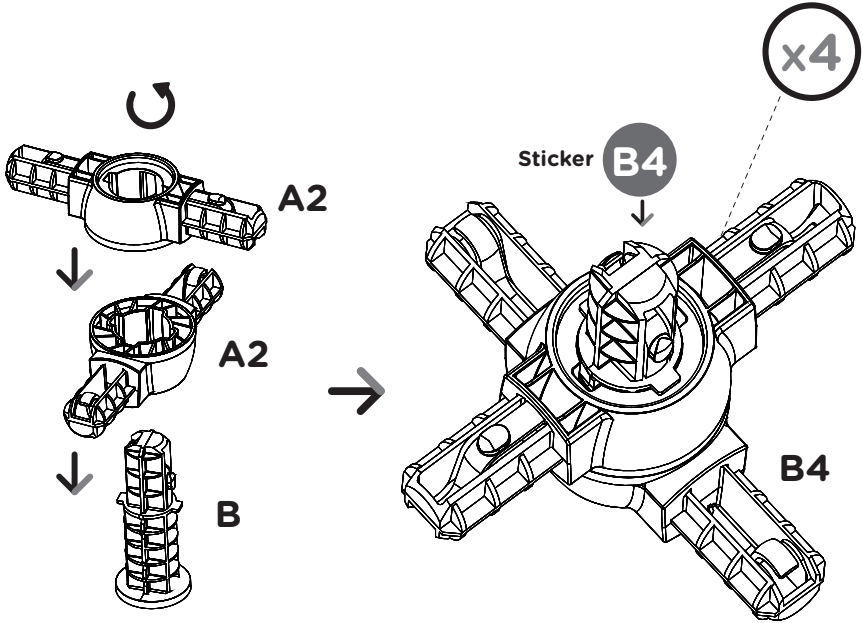

3.

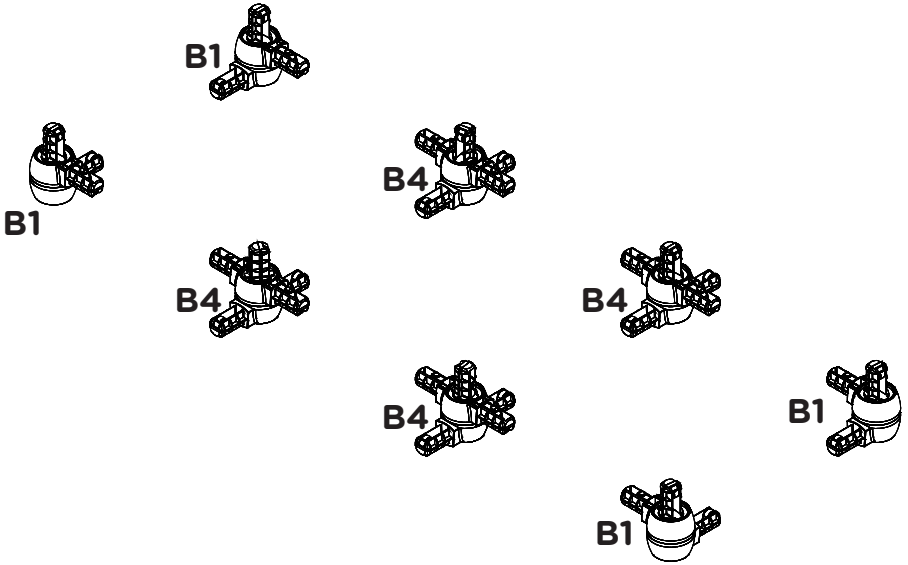

4.

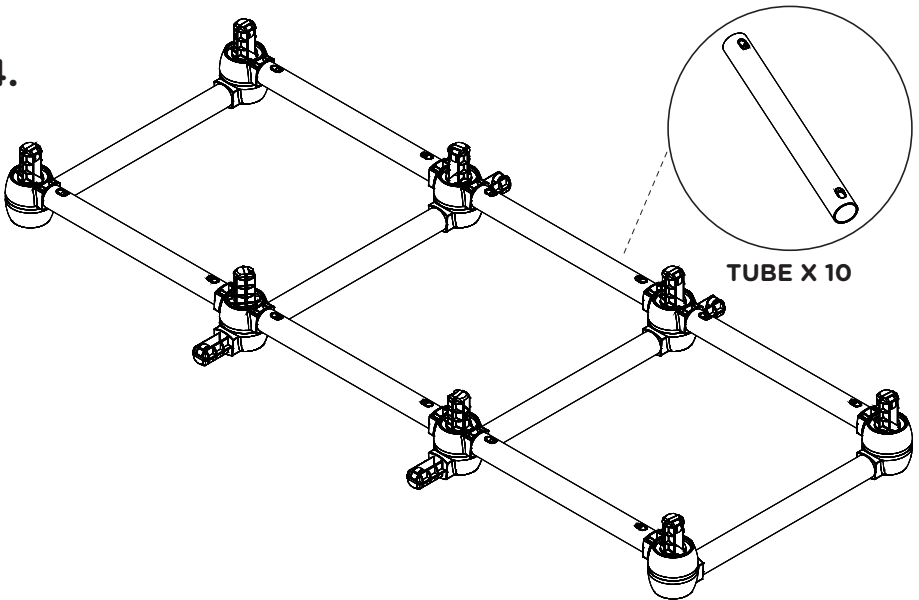

5.

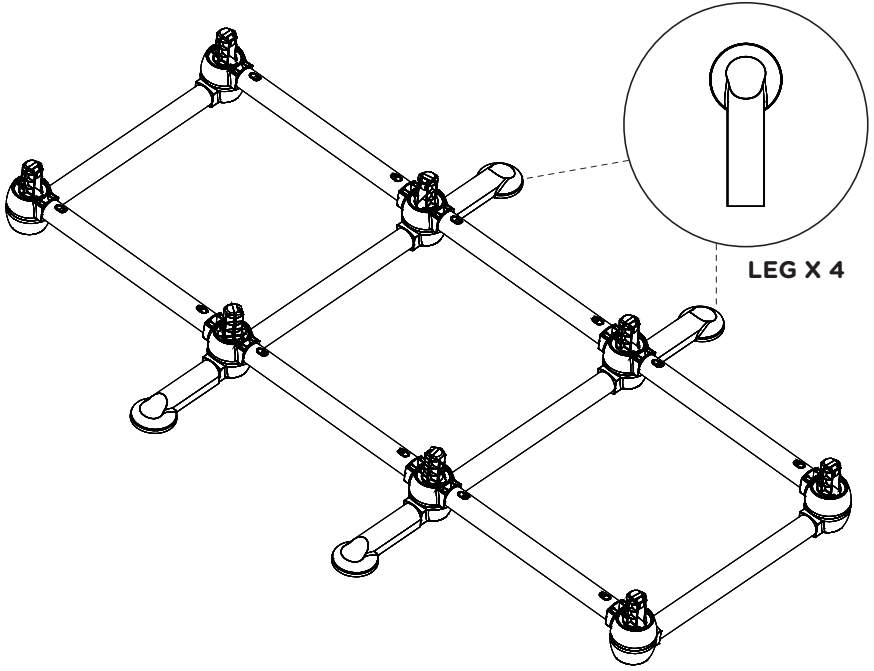

6.

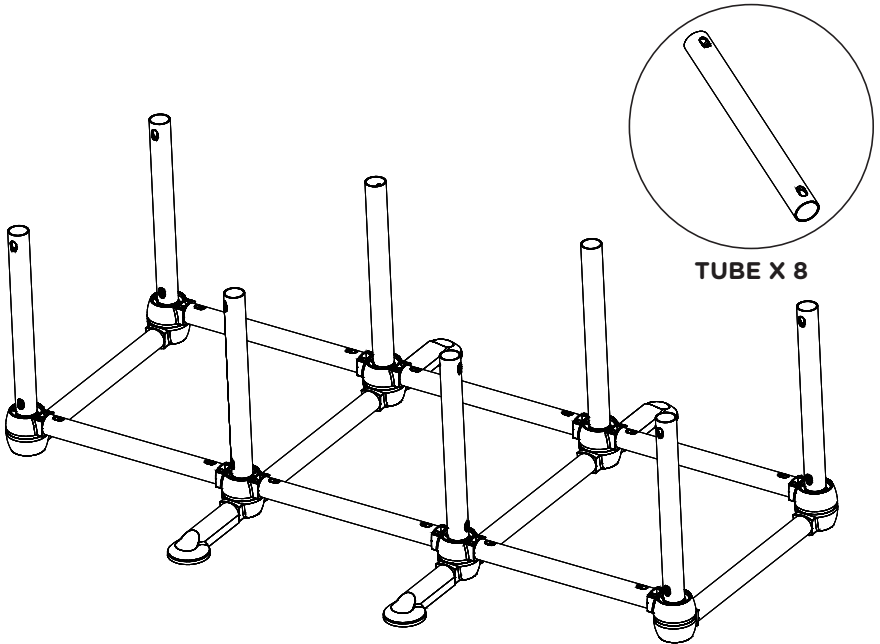

7.

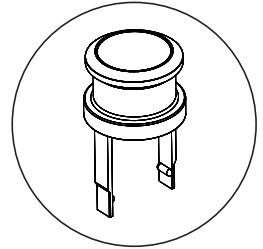
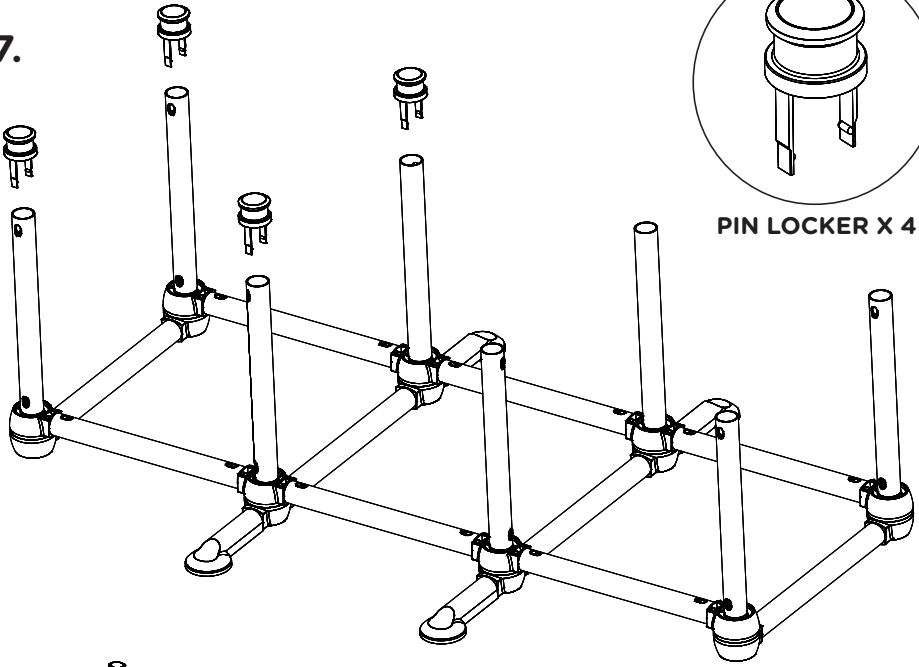

PIN LOCKER X 4

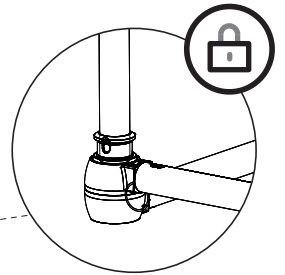
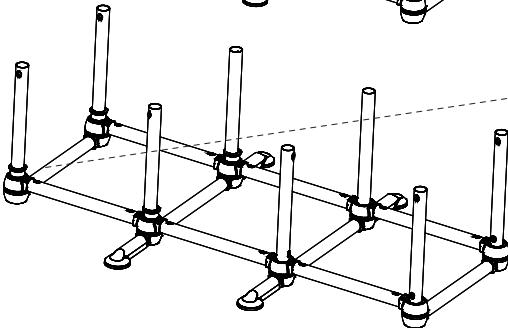
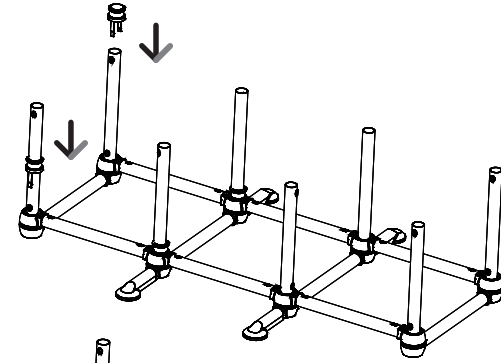

8.

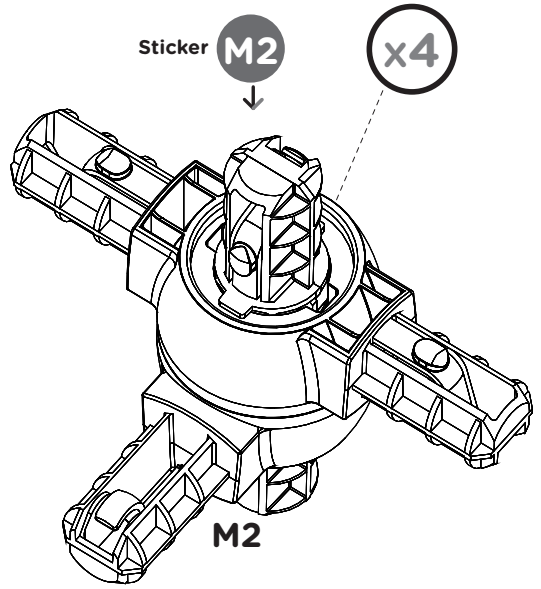
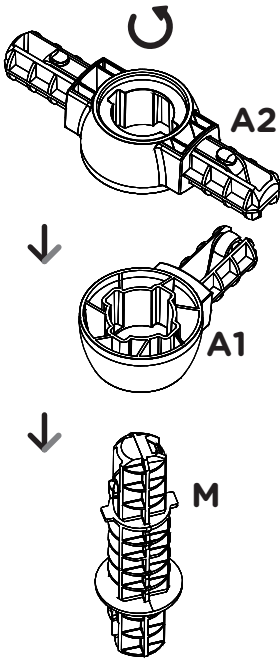

9.

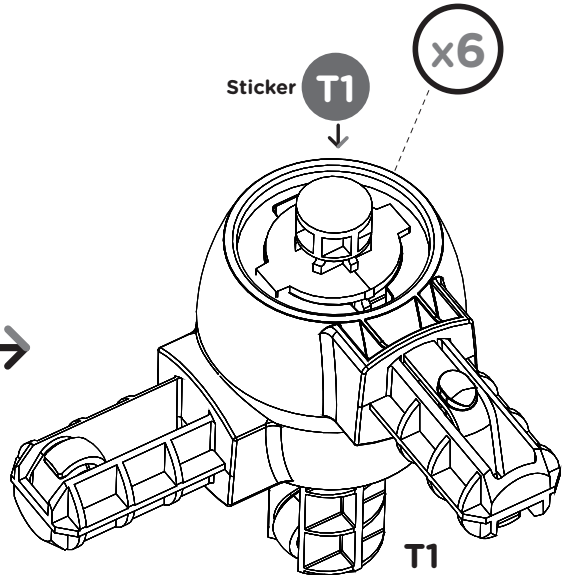
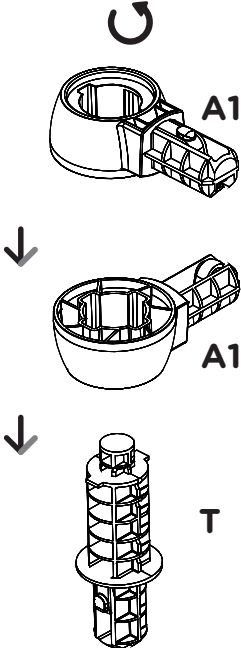

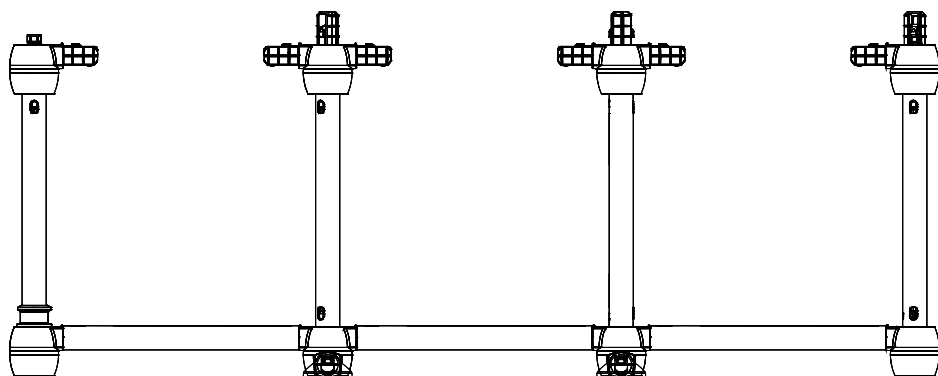

12.

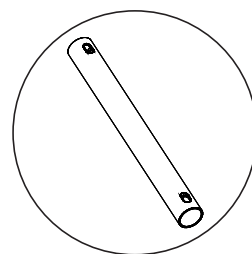

TUBE X 14

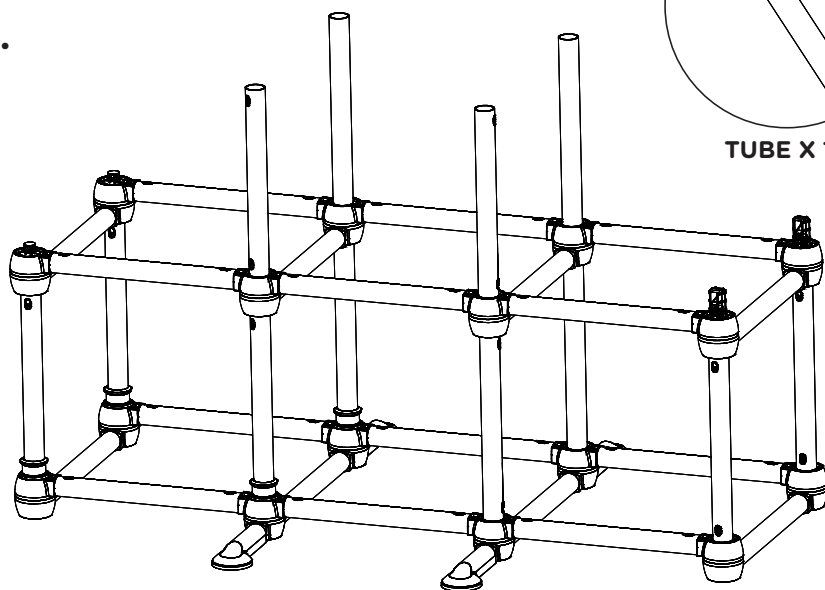

13.

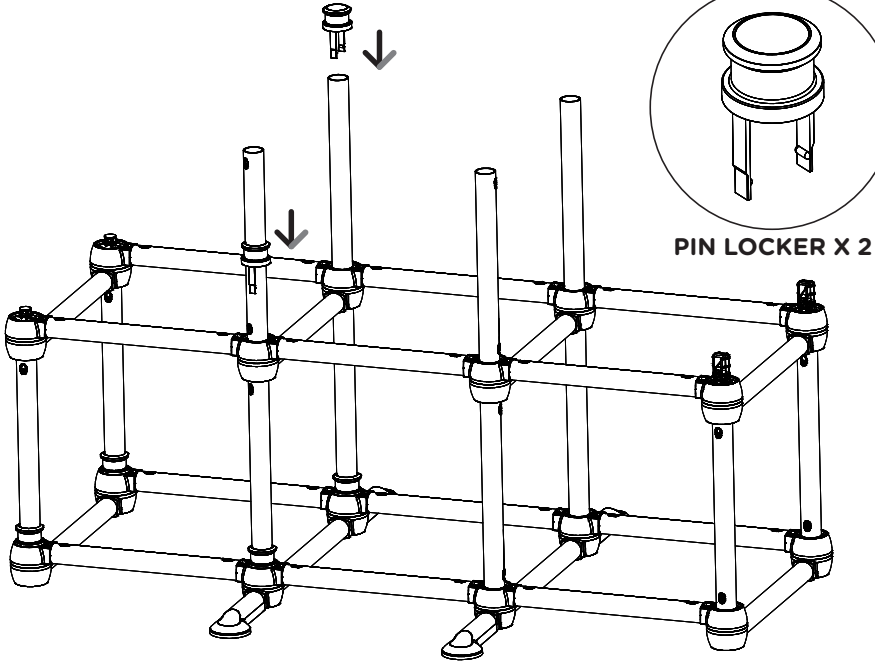

14.

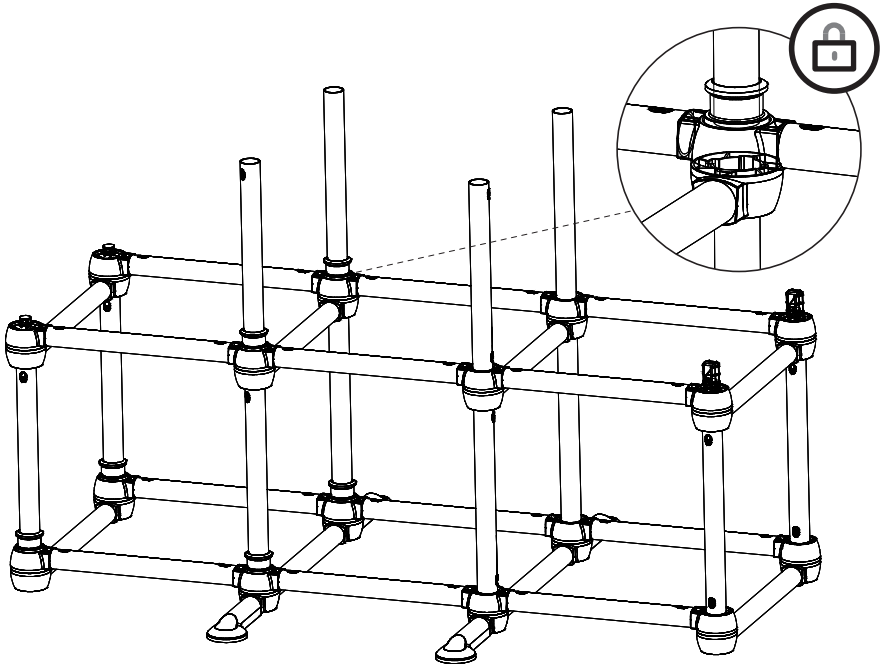

15.

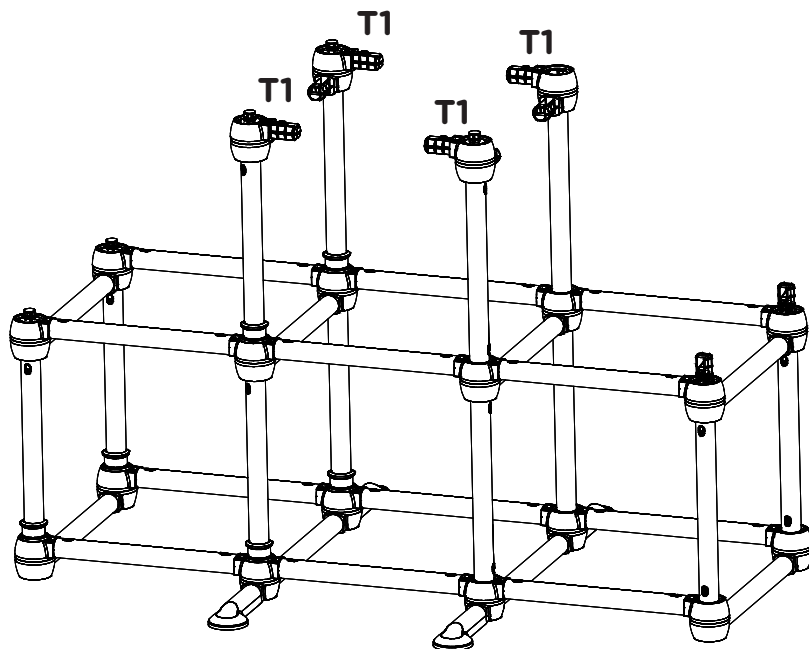

16.

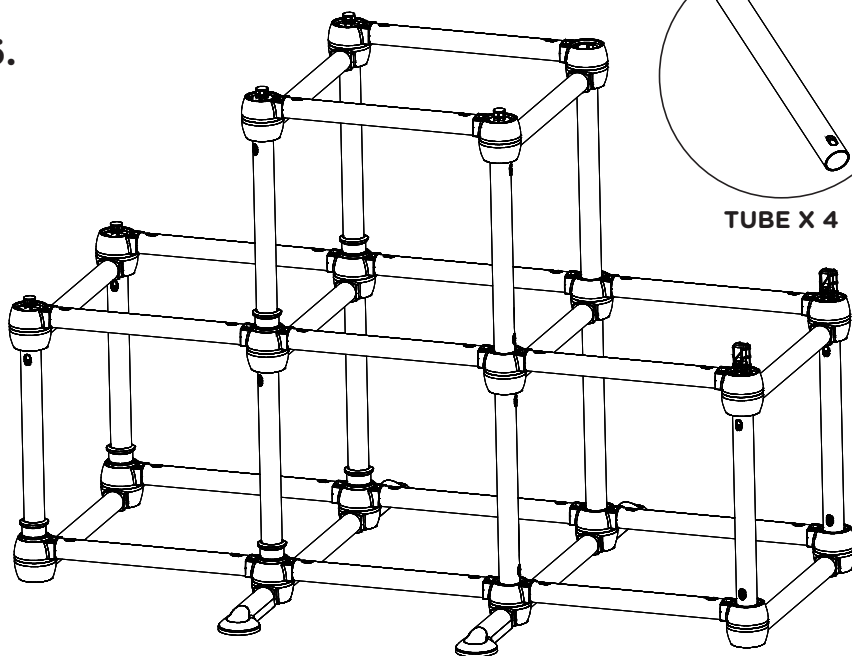

17.

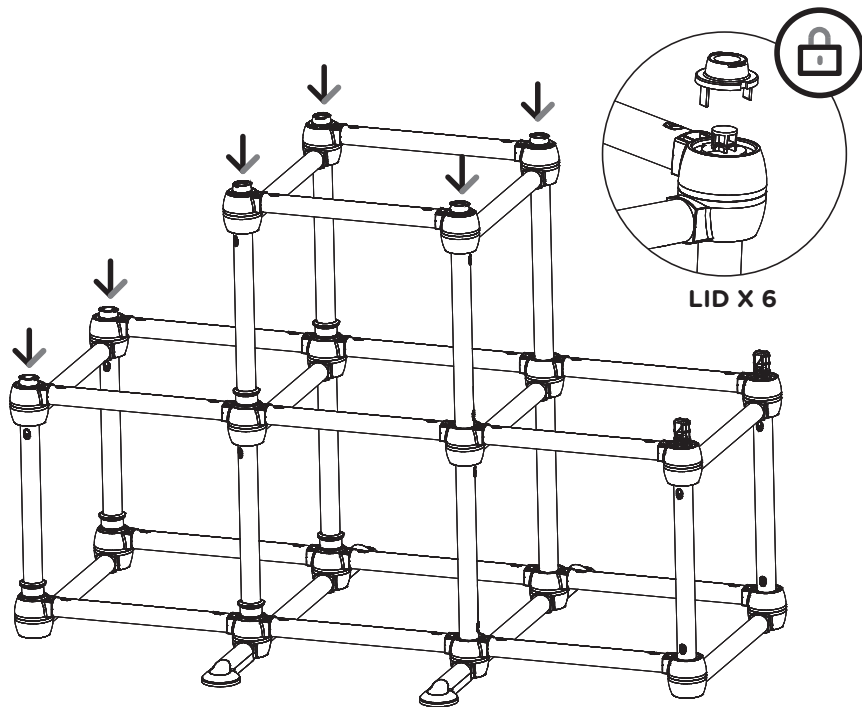

 Undo: Disassembly

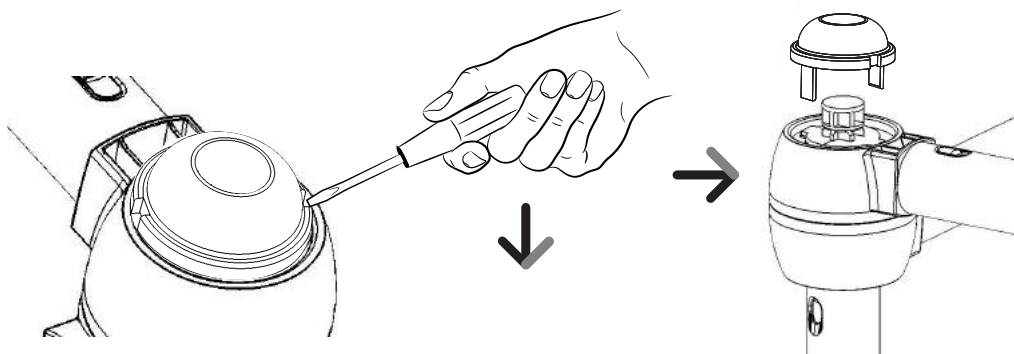

18.

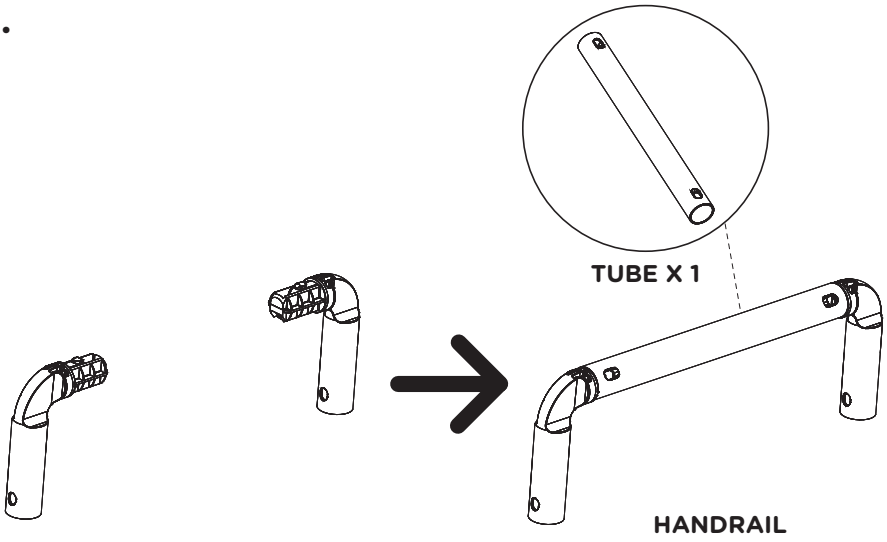

19.

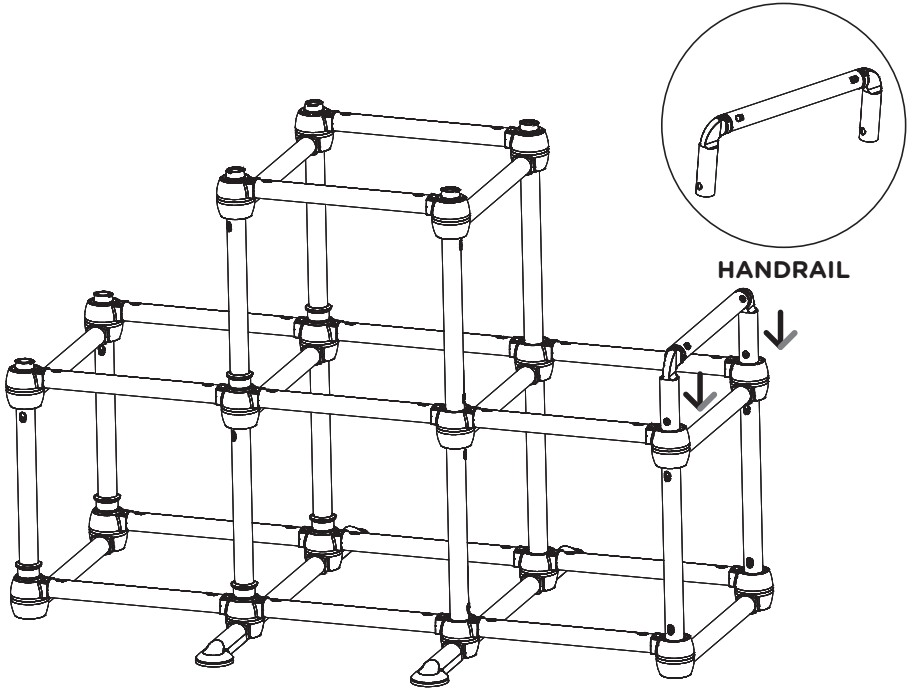

20.

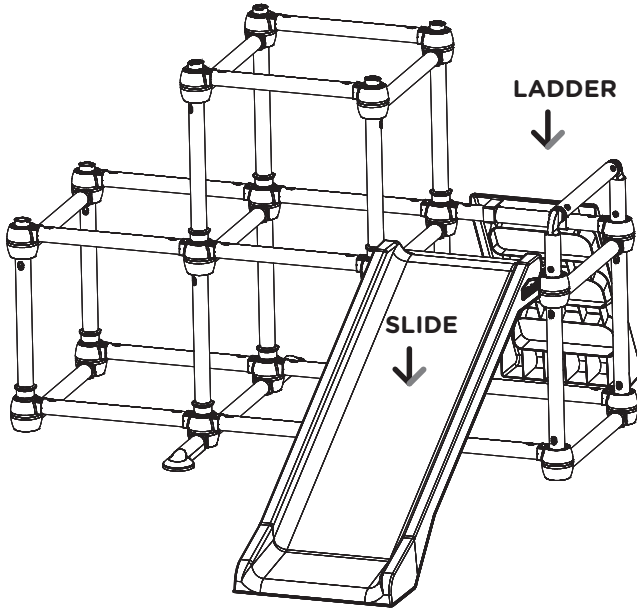

21.

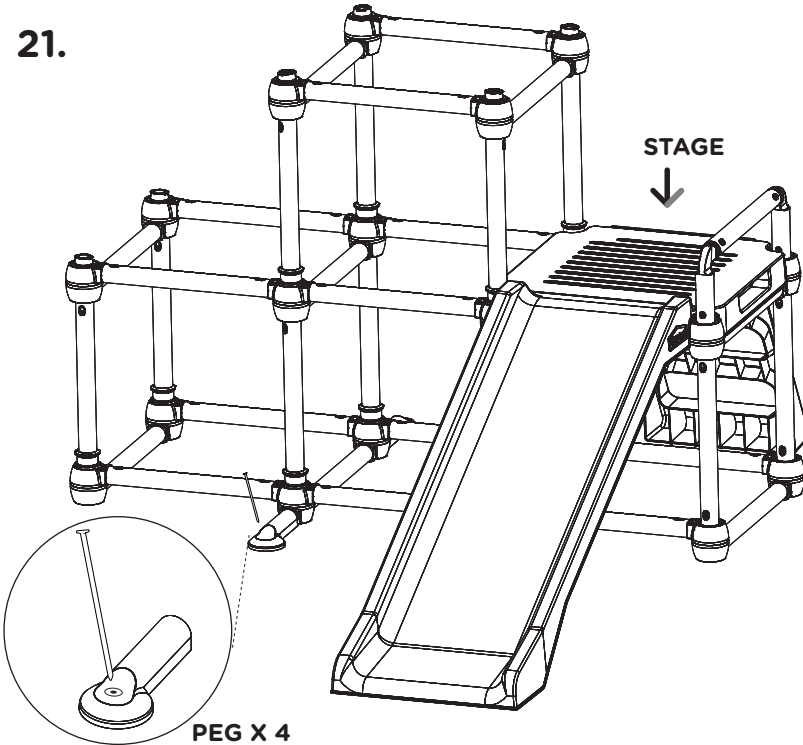

Folding Instructions

1.

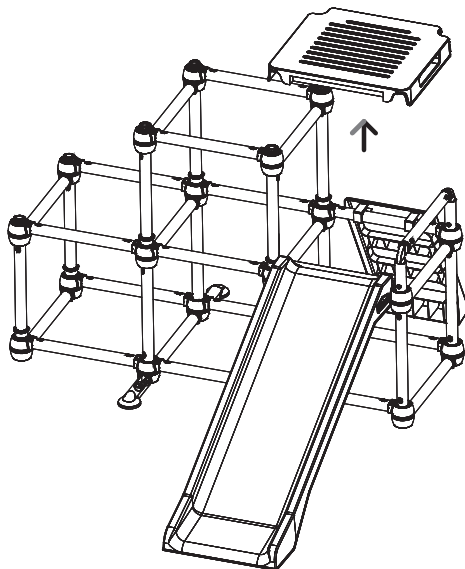

2.

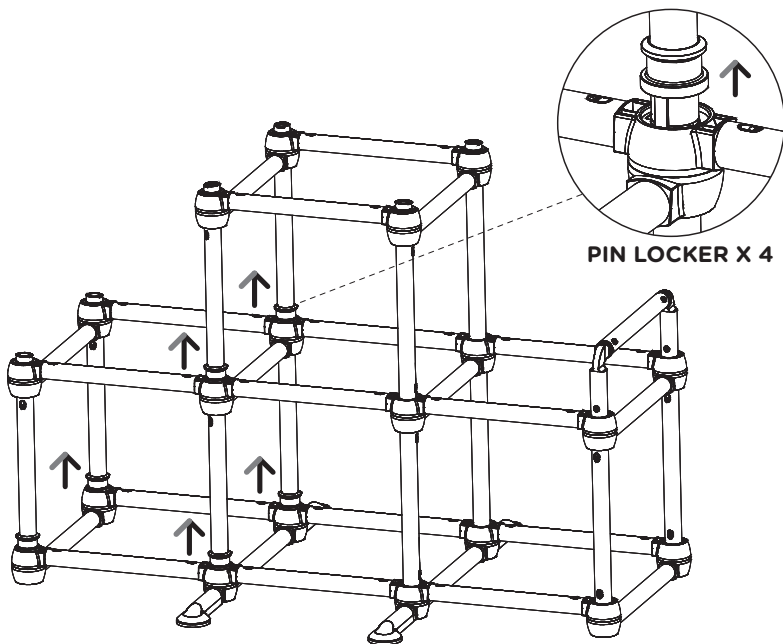

3.

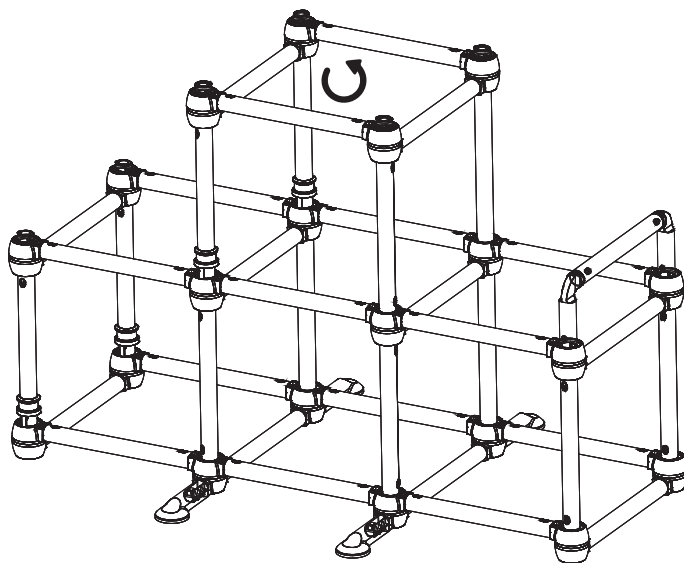

5.

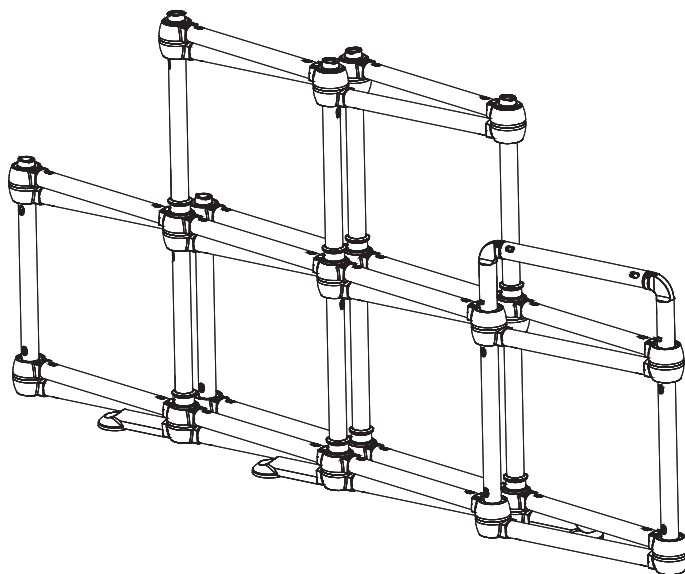

EN INSTRUCTION MANUAL

Operations Instructions and Safety Checks:

1. The following statements and warnings reduce the likelihood of serious or fatal injury.
2. Adult assembly required. Prior to assembly this package contains small parts, which are a choking hazard and may contain sharp edges and sharp points. Keep away from children until assembled. Assembly instructions included.
3. The play equipment is designed for children of the ages of not less than 1.5 years and not greater than 5 years. Not suitable for children under 18 months due to lack of ability to operate safely.
4. Limited to a total weight of 80kg / 177 lb and not to be used by more than three children at a time.
5. Warning! Children must be supervised by an adult at ALL TIMES when using play equipment.
6. Make sure your child is dressed suitably to stop hazards happening while using the Climb N' Slide Olympus. Your child should not wear loose clothing such as ponchos or scarves and other loose-fitting clothing that is potentially hazardous while using equipment. Apparel should include well fitted shoes. Children must remove their bike or other sports helmet before playing on the Climb N' Slide Olympus.
7. DO NOT attach additional items such as jump ropes, clothesline, pet leashes or other items not designed for use with the playground equipment, as they may cause a strangulation hazard.
8. DO NOT walk close to, in front of, behind, or children sliding.
9. DO NOT use this product in a manner other than intended.
10. DO NOT use this product when it is wet as it will become slippery and serious injury may result.
11. DO NOT allow objects to be placed under the product. Boxes, bicycles, trikes, toys or any other hard object on the ground under the product will increase the risk of injury to children dropping to the ground.
12. PLACEMENT: Place this product on LEVEL GROUND not less than 2 m (6.5 feet) from any structures or obstacles such as fences, overhanging branches, laundry or electrical lines, garages, sheds or houses. Take into consideration the direction of the sun when using the product. Avoid over exposure to direct sun.
13. DO NOT install home playground equipment over concrete, asphalt, packed earth, carpet or any hard surface. A fall on hard surface can result in serious injury to equipment user.
14. Warning! For outdoor family domestic use only.
15. The maximum fall height for this product is determined to be 2.65 feet.
16. Regular safety checks should be carried out on the product to ensure integrity of the assembly, especially loose or dislocated components. Inspecting the product at regular time intervals can prevent accidents.
17. During inspection: check that there are no cracked parts, check tightness of screws and bolts, no broken parts or sharp edges and that there is no evidence of means of deterioration. If there is any fault in the product do not use the product until defective parts are replaced.
18. This product is to be anchored and anchors are included in the package. Anchoring the product must be performed to avoid instability and movement of the product during play. Please refer to the below drawings on how anchoring is to be accomplished to prevent tipping overturning or lifting of the support members during the anticipated use.

Be certain that all anchoring devices are placed below the level of playing surface or below ground level to prevent tripping
19. When soil conditions are sandy, the product must be anchored and all anchoring devices must be placed below the level of the playing surface to prevent tripping or injury resulting from a fall.
LM -Climb N' Slide - Olympus
IDENTIFICATION OF CONFORMANCE TO THIS STANDARD:
This product conforms to European safety standards EN-71 parts 1,2,3 and 8 and ASTM F 1148, Consumer Safety Performance Specification for Home Playground Equipment.

PT ⓘ MANUAL DE INSTRUÇÕES
Instruções de Operação e Verificações de
Segurança:

1. A montagem deverá ser efetuada por um adulto. Antes de proceder à montagem, saiba que esta embalagem contém peças pequenas capazes de sufocar, podendo ainda ter extremidades cortantes e pontas aguçadas. Mantenha o artigo longe de crianças até estar montado. As instruções de montagem encontram-se incluídas.
2. Este brinquedo foi concebido para crianças entre os 1,5 e 5 anos de idade. Não é apropriado para crianças com menos de 18 meses, devido à falta de capacidade destas para o manusear com segurança.
3. Limitado a um peso total de 80kg / 177 lb e não para ser usado por mais de três crianças de uma vez.
4. Aviso! Enquanto utilizam o equipamento, as crianças deverão ser SEMPRE supervisionadas por um adulto.
5. Assegure-se que a sua criança se encontra vestida de forma adequada a evitar acidentes durante a utilização do Climb N' Slide Olympus. A criança não deverá usar roupas soltas, como ponchos, cachecóis ou outras peças soltas de vestuário que possam potencialmente contribuir para acidentes durante a utilização do aparelho. O traje deve incluir sapatos bem ajustados.
6. NÃO acrescente itens adicionais, como cordas de saltar ou de estendal, trelas de animais de estimação, ou quaisquer outros objetos que não tenham sido concebidos para utilizar com o equipamento do parque infantil, uma vez que poderão ser causa de estrangulação accidental.
7. NÃO caminhe perto, em frente ou por trás do escorrega das crianças.
8. NÃO utilize este produto para fins aos quais não se destina.
 9. NÃO utilize este produto quando estiver húmido, pois nessas circunstâncias torna-se escorregadio, podendo originar ferimentos sérios.
10. NÃO permita que sejam colocados objetos debaixo do produto. Caixas, bicicletas, triciclos, brinquedos ou qualquer outro objeto duro que

se encontre no chão debaixo do produto, irá aumentar o risco de ferimento para as crianças em caso de queda.

11. LOCALIZAÇÃO: Posicione este produto ao NÍVEL DO SOLO, nunca a menos de 2m (6,5 pés) de quaisquer estruturas ou obstáculos, tais como cercas, ramos descaídos, roupa estendida, cabos elétricos, garagens, cabanas e casinhas. Leve em consideração a direção do Sol enquanto utiliza o productos. Evite exposição direta ao Sol.
12. NÃO instale equipamento de parque infantil para uso doméstico sobre superfícies de cimento, asfalto, terra batida, tapetes ou qualquer superfície dura. Uma queda que suceda numa superfície dura pode causar ferimentos sérios no utilizador do equipamento.
13. Deverão ser efetuadas verificações de segurança regulares ao produto, a fim de assegurar a integridade da montagem, principalmente quanto a componentes soltos ou deslocados. Inspeccionando o produto entre intervalos regulares poderá prevenir acidentes. Durante a inspeção: verifique de que não hajam peças rachadas, examine o apêrto dos parafusos e das porcas, sem peças quebradas ou com bordas afiadas e que não hajam evidências de meios de deterioração. Se houver alguma falha n o produto, não use o produto até que a peça defeituosa seja trocada.
14. Aviso! Apenas para uso doméstico familiar ao ar-livre.
15. Guarde as instruções de montagem e de instalação para futura referência.
16. Este produto deve ser ancorado e as âncoras estão incluídas no pacote. A ancoragem deve ser efetuada para evitar a instabilidade e o movimento do produto durante o jôgo.

Certifique-se de que todos os dispositivos de ancoragem estão colocados abaixo do nível da superfície de jogo ou abaixo do nível do solo para evitar tropeções.

IDENTIFICAÇÃO DE CONFORMIDADE
COM ESTE PADRÃO:

Este produto encontra-se em conformidade com o normas de segurança Europeias EN-71 partes 1,2,3 e 8.

ES MANUAL DE INSTRUCCIONES

Instrucciones de operación y revisiones de seguridad:

1. Se requiere el armado por un adulto. Antes del armado, este paquete contiene piezas pequeñas, las cuales representan un peligro de asfixia y podría contener bordes y puntas afiladas. Manténgase alejado de los niños hasta que haya sido armado. Se incluyen instrucciones de armado.
2. El equipo para jugar está diseñado para el uso por niños no menores de 1.5 años y no mayores a 5 años. No es apto para niños menores a 18 meses debido a la falta de habilidad para utilizarlo con seguridad.
3. Limitado a un peso total de 80 kg / 177 libras y no debe ser utilizado por más de tres niños a la vez.
4. ¡Advertencia! Los niños deben ser supervisados por un adulto en TODO MOMENTO cuando estén utilizando el equipo para jugar.
5. Asegúrese de que su niño esté vestido apropiadamente para evitar que sucedan peligros mientras está utilizando el Climb N' Slide Olympus Su niño no debe portar ropa suelta tales como ponchos o bufandas y cualquier otra ropa que no sea ajustada que podría ser potencialmente peligrosa al utilizar el equipo. El atuendo debe incluir zapatos que se ajusten bien.
6. NO conecte artículos adicionales, tales como cuerdas para saltar, tendedores, cadenas de mascotas u otros artículos para los que su uso no se han diseñado junto con los juegos infantiles, ya que pueden causar peligros de estrangulamiento.
7. NO camine cerca a, en frente de, detrás de los niños en la resbaladiza.
8. NO utilice este producto de una forma diferente a la prevista.
9. NO utilice este producto cuando esté mojado ya que será resbaladizo y podría ocasionar una lesión grave.
10. NO permita que coloquen objetos debajo del producto. Cajas, bicicletas, triciclos, juguetes o cualquier otro objeto duro en el piso debajo del producto ya que incrementará el riesgo de lesiones hacia los niños que caen en el suelo.
11. COLOCACIÓN: Coloque este producto en un SUELO NIVELADO a no menos a 2 m (6.5 pies) de cualquier estructura u obstáculo tales como vallas, ramas que estén colgando, líneas de ropa, líneas eléctricas, garajes, cobertizos o casas. Tome en consideración la dirección del sol al utilizar el producto. Evite una sobreexposición al sol directo.
12. NO instale el equipo de juegos infantiles caseros sobre concreto, asfalto, tierra comprimida, alfombra o cualquier otra superficie dura. Una caída en una superficie dura podría ocasionar una lesión grave al usuario del equipo.
13. Se deben realizar revisiones frecuentes de seguridad en el producto para asegurar la integridad del armado, especialmente componentes sueltos o que estén donde no deberían. Inspeccionar el producto en intervalos frecuentes de tiempo puede prevenir accidentes. Durante la inspección: compruebe que no hay piezas fracturadas, comprobar el apriete de tornillos y pernos, sin piezas rotas o bordes afilados y que no hay evidencia de causas de deterioro. Si hay algún fallo en el producto, no utilice el producto sin haber reemplazado las piezas defectuosas.
14. Advertencia! Sólo para el uso familiar doméstico en exteriores.
15. Mantenga las instrucciones de montaje y de instalación para futuras referencias.
16. Este producto debe ser anclados y anclajes están incluidos en el paquete. El anclaje del producto debe ser realizado, para evitar la inestabilidad y el movimiento del producto durante el juego.

Asegúrese de que todos los dispositivos de anclaje estén colocados debajo del nivel de superficie de juego o debajo del nivel del suelo para evitar tropezos

IDENTIFICACIÓN DE CONFORMIDAD CON ESTA NORMA:

Este producto cumple con las normas europeas de seguridad ds EN-71 partes 1, 2, 3 y 8 y ASTM F 1148, Especificación del funcionamiento seguro hacia el usuario para los equipos de juegos infantiles en casa.

FR ⓘ MANUEL D'INSTRUCTION
Instructions de l'Opérations et les contrôles
de sécurité:

1. Assemblage par un adulte requis. Avant l'assemblage du produit, ce paquet contient des petites pièces de matériel qui peuvent présenter un risque de d'étouffement, des bords et des points tranchants. Tenir hors de portée des enfants avant l'assemblage complet. Instructions d'assemblage incluses.
2. Ce produit est dessinée aux enfants plus de 1.5, et moins de 5 ans. Ne convient pas aux enfants de moins de 18 mois, à cause du manque de capacité d'opérer en tout sécurité
3. Le poids total ne peut dépasser 80 kg et ne doit pas être utilisé par plus de trois enfants en même temps.
4. Attention! Les enfants doivent être surveillés par un adulte EN TOUT TEMPS lors de l'utilisation de cet équipement de jeu
5. Il faut vous assurer que votre enfant est habillé convenablement pour éviter les dangers quand il utilise ce Climb N' Slide Olympus. Il ne faut pas laisser votre enfant porter de vêtements amples comme des ponchos, des écharpes, ou autres vêtements amples qui sont potentiellement dangereux lors de l'utilisation de l'équipement. Les vêtements doivent inclure des chaussures bien ajustées.
6. NE PAS joindre des éléments supplémentaires comme cordes à sauter, corde à linge, laisses pour animaux, ou autres éléments qui sont pas dessinés pour accompagner cet équipement de terrain de jeu, car ils peuvent provoquer un risque d'étranglement.
7. NE PAS marcher à côté, devant ou derrière quand les enfants glissent.
8. NE PAS utiliser ce produit d'une manière autre que celle prévue.
9. NE PAS utiliser ce produit quant il est mouillé car il va devenir glissant et il peut causer de graves blessure.
10. NE poser aucun objet sous ce produit. Boîtes, vélos, tricycles, jouets, ou autre objets durs posés sous ce produit va augmenter le risque de blessures pour les enfants qui tombent au sol.
11. PLACEMENT: placer ce produit SUR LE

SOL, à minimum 2 m (6.5 pieds) de tous les structures ou obstacles tels que des clôtures, des branches pendantes, corde à linge, ou fils électrique, des garages, des hangars ou des maisons. Prendre en considération la direction du soleil lors de l'utilisation du produit. Éviter la surexposition au soleil direct.

12. NE PAS installer cet équipement de terrain de jeu domestique sur les surfaces du béton, de l'asphalte, de la terre battue, tapis ou une autre surface dure. Une chute sur une surface dure peut entraîner des blessures graves à l'utilisateur de l'équipement. Lors de l'inspection : vérifiez qu'il n'y a pas de pièces fissurées, que les écrous et les vis sont bien serrés, vérifiez également qu'il n'y a pas de pièces cassées, ni de bords tranchants et qu'il n'y a pas de traces de détérioration. En cas de défaut du produit, n'utilisez celui-ci qu'une fois les pièces défectueuses remplacées.
13. Les contrôles de sécurité doivent être exécutés régulièrement pour assurer l'intégrité de l'ensemble, notamment des composants en vrac ou disloqués. L'inspection du produit à des intervalles de temps réguliers peut prévenir les accidents.
14. Attention! Réservé à un usage familial en extérieur uniquement.
15. Conservez soigneusement les instructions de montage et d'installation pour pouvoir les consulter ultérieurement.
16. Ce produit doit être fixé avec les fixations fournies dans l'emballage. La fixation du produit doit être effectuée afin que le produit reste stable et immobile quand les enfants jouent.

Assurez-vous que tous les dispositifs d'ancrage sont placés sous le niveau de la surface de jeu ou sous le niveau du sol pour éviter de trébucher

Ce produit est conforme aux normes européennes de la sécurité pour les jouets EN-71, parties 1, 2, 3 et 8, et la Performance sécurité des consommateurs spécification de la norme pour un équipement du terrain de jeu domestique - ASTM F 1148

NO ⓘ INSTRUKSJONS MANUAL **Bruksinstruksjoner og sikkerhets sjekker:**

1. Voksen montering er nødvendig. Før montering inneholder denne pakken små deler, som er en kvelningsrisiko og kan inneholde skarpe kanter og skarpe punkter. Hold unna barn fram til monteringen er ferdig. Monteringsinstruksjoner inkludert.
2. Lekeutstyret er beregnet på barn som ikke en yngre enn 1.5 år og ikke eldre enn 5 år. Ikke egnet for barn under 18 måneder på grunn av mangel på evne til å bruke på en sikker måte.
3. Begrenset til en totalvekt på 80 kg / 177 lbs og skal ikke brukes av mer enn tre barn om gangen.
4. Advarsel! Barn må overvåkes av voksne HELE TIDEN når de bruker lekeutstyret.
 5. Pass på at barnet ditt er kledd passende for å hindre fare når de bruker Climb N' Slide Olympus. Barnet ditt burde ikke ha på seg løse klær, slik som ponchoer eller skjert og andre løse klær, som potensielt kan være en fare når de bruker utstyret. Bekledning skal inkludere godt passende sko.
6. Fest IKKE tilleggsobjekter slik som hoppetau, klessnor, kjøledyr bånd eller andre gjenstander som ikke er designet for bruk med lekeplassutstyret, da de kan forårsake en kvelningsfare.
7. IKKE gå nærme, foran eller bak barn som sklir.
8. IKKE bruk dette produktet på en annen måte enn det er beregnet for.
9. IKKE bruk dette utstyret når det er vått da det vil bli glatt, som kan resultere i alvorlige skader.
 10. Tillat IKKE at gjenstander blir plassert under produktet. Esker, sykler, trehjulssykler, leker og andre harde gjenstander på bakken under produktet vil øke risikoen for skader på barn som faller på bakken.
11. PLASSERING: Plasser produktet på FLAT GRUNN ikke mindre enn 2 m (6,5 fot) fra strukturer slik som gjerder, overhengene
12. IKKE installer lekeplassutstyr på betong, asfalt, pakket jord, tepper eller harde overflater. Et fall på en hard overflate kan forårsake alvorlig skade på brukeren av utstyret.
13. Regelmessige sikkerhets sjekker skal utføres på produktet for å forsikre at integriteten

til monteringen, spesielt løse eller flyttede komponenter. Å inspisere produktet ved regelmessige intervaller kan forhindre ulykker. Under inspeksjon: sjekk at det ikke eksisterer noen sprukne deler, om skruer og bolter er godt strammet, at det ikke eksisterer noen ødelagte deler eller skarpe kanter, samt ingen tegn på slitasje. Hvis produktet har noen feil, skal du ikke bruke produktet inntil defekte deler har blitt byttet ut.

14. Advarsel! Kun til utendørs familiebruk.
15. Oppbevar bruksanvisningen for fremtidig referanse.
16. Dette produktet skal festes, og festeanordningene er inkludert i pakken. Produktet må festes for å stabilisere produktet og slik unngå bevegelse under lek.

Vær sikker på at alle forankringsenheter er plassert under nivået av spilloverflaten eller under bakkenivå for å forhindre utløsning

IDENTIFIISERING AV OVERENSTEMMELSE MED DENNE STANDARDEN:

Dette produktet overensstemmer med den Europeiske sikkerhets standarden EN-71 del 1,2,3 og 8 og ASTM F 1148, Consumer Safety Performance Specification for Home Playground Equipment.

PL ⓘ INSTRUKCJA OBSŁUGI

Instrukcja użytkowania i zasady bezpieczeństwa:

1. Wymagany nadzór osób dorosłych. Paczka zawiera przedmioty niewielkich rozmiarów, które mogą stwarzać ryzyko potknięcia lub które posiadają ostre końce i ostre części. Trzymać z daleka od dzieci bez opieki rodziców lub opiekunów. Do zestawu dołączono instrukcję obsługi dla osób dorosłych.
2. Sprzęt do zabawy jest przeznaczony dla dzieci powyżej 1.5 i poniżej 5 roku życia. Nie nadaje się dla dzieci poniżej 18 miesięcy ze względu na ich brak świadomości na temat przestrzegania zasad bezpieczeństwa.
3. Całkowity ciężar użytkowników nie może przekroczyć 80kg / 177 funtów; urządzenie nie może być używane przez więcej, niż troje dzieci jednocześnie.
 4. Uwaga! Podczas korzystania ze sprzętu do zabawy dzieci muszą znajdować się pod STAŁĄ opieką osób dorosłych.
5. Upewnij się, że Twoje dziecko jest odpowiednio ubrane, aby zmniejszyć ryzyko wystąpienia zagrożenia podczas używania kopuły wspinaczkowej. Zadbaj o to, aby nie miało ono na sobie ubrań takich, jak płaszcz, szalik czy inne elementy stroju, które mogą być zgubione lub które stwarzają potencjalne zagrożenie podczas używania sprzętu. Dziecko powinno mieć na sobie także dopasowane buty.
6. Nie dołączaj dodatkowych elementów, na przykład: skakanek, sznurków do bielizny, smyczy dla zwierząt i innych przedmiotów nieprzeznaczonych do wykorzystywania w obrębie środowiska placu zabaw, gdyż mogą one stwarzać ryzyko uduszenia.
7. NIE spaceruj w pobliżu, z przodu lub za dziecącą zjeżdżalnią.
8. NIE wykorzystuj tego produktu w innym celu niż ten, do którego został on stworzony.
9. NIE używaj produktu, gdy jest mokry, gdyż może spowodować ześlizgnięcie się oraz poważne zranienia.
10. NIE zezwalaj na umieszczanie jakichkolwiek obiektów pod produktem. Pudełka, rowery, rowerki trójkołowe, zabawki i inne ciężkie przedmioty umieszczone pod produktem zwiększą ryzyko zranienia dzieci upadających na ziemię.
11. ROZMIESZCZENIE: Umieść ten produkt na poziomej ziemi nie mniej niż 2 metry (6.5 stóp) od jakiegokolwiek struktury lub przeszkody, jak na przykład: płot, zwisające gałęzie, sznury prania, linie elektryczne, garaże, wiaty czy domy. Weź pod uwagę kierunek padania promieni słonecznych podczas używania produktu. Unikaj nadmiernego narażenia na bezpośrednie działanie słońca.
12. NIE instaluj obiektów domowego placu zabaw w obrębie powierzchni betonowych, asfaltowych, uziemionych, lub dywanem oraz innymi materiałami.
Upadek na nie może spowodować poważne zranienia użytkowników sprzętu.
13. Należy przeprowadzać regularne sprawdzanie bezpieczeństwa w obrębie produktu w celu zapewnienia odpowiedniego stanu, szczególnie biorąc pod uwagę możliwość utraty lub zmiany położenia poszczególnych elementów. Okresowe kontrole mogą zapobiegać wypadkom.
W trakcie sprawdzenia: upewnij się, że nie istnieją popękane elementy, sprawdź docisk śrub i nakrętek, czy istnieją pęknięte części, ostre brzegi lub inne dowody zużycia. Jeśli cokolwiek nie funkcjonuje poprawnie, nie należy używać urządzenia do czasu wymiany wszystkich uszkodzonych elementów.
14. Ostrzeżenie! Tylko do wewnętrznego rodzinnego użytku.
15. Na przyszłe potrzeby zachowaj instrukcję montażu i instalacji.
16. Produkt ten wymaga zakotwiczenia, które zostało załączone w pakiecie. Aby produkt był bezpieczny, powinien być zakotwiczony i unieruchomiony w czasie użycia.

Upewnij się, że wszystkie urządzenia kotwiczące są umieszczone poniżej poziomu nawierzchni lub poniżej poziomu gruntu, aby zapobiec potknięciu

POTWIERDZENIE DOSTOSOWANIA SIĘ DO STANDARDU:

Ten produkt odpowiada Europejskim Standardom Bezpieczeństwa EN-71 części 1,2,3 i 8 oraz ASTM F 1148, Specyfikacją z Zakresu Bezpieczeństwa Konsumenta Dla Wypożyczenia Placu Zabaw

HU HASZNÁLATI ÚTMUTATÓ

Használati útmutató és biztonsági ellenőrzés:

1. Csak felnőtt szerelheti össze! Összeszerelés előtt a csomag apró alkatrészeket tartalmaz, amik lenyelése veszélyes és veszélyes élek és hegyek lehetnek rajta. Az összeszerelésig tartsa távol a gyermekektől! Az összeszerelési útmutató mellékelve.
2. A játék 1.5 évnél nem fiatalabb és 5 évnél nem idősebb gyermekek számára készült. Nem alkalmas 18 hónapnál fiatalabb gyermekeknek, mivel nem tudják biztonságosan használni.
3. 80 kg / 177 font összsúlyra korlátozva, nem használhatja egyszerre háromnál több gyermek.
4. Figyelmeztetés! A gyermekeket FOLYAMATOSAN felügyelje felnőtt, amikor a termékkel játszanak.
5. Ügyeljen gyermeke megfelelő ruházatára, hogy ne tegye ki veszélynek, amikor a Climb N' Slide Olympus-rel játszik. A gyermek ne viseljen laza ruházatot, pl. poncsót vagy sálát és más lazán lógó ruhadarabot, mert ezek a játék használata közben veszélyesek lehetnek. Jól illeszkedő cipő legyen az öltözet része.
6. NE kössön más dolgokat a játékhoz, pl. ugróvagy szárítókötél, póráz vagy mást, amit nem a játékkal való használatra terveztek, mert ezek megfojthatják a gyermekeket.
7. NE menjen közel a csúszdázó gyermekhez előlről vagy hátulról.
8. NE használja a terméket a rendeltetési céljától eltérően.
9. NE használja a terméket ha az nedves, mert csúszóssá válik, ami súlyos sérüléshez vezethet.
10. NE engedjen tárgyakat helyezni a termék alá. A termék alá helyezett dobozok, kerékpár, tricikli, játékok vagy más kemény tárgyak növelik a földre eső gyermek sérülésének veszélyét.
11. ELHELYEZÉS: A terméket helyezze VÍZSZINTES talajra, legalább 2 m távolságra minden építménytől vagy akadálytól, pl. kerítés, lelógó ág, szárítókötél, elektromos kábel, garázs, fészter vagy ház. A termék használata során vegye figyelembe a napsütés irányát. Kerülje el a túl hosszú közvetlen napsütést.
12. NE szerelje az otthoni játszótéri felszereléseket beton, aszfalt tömörített talaj, szőnyeg vagy más kemény felület fölé. A kemény felületre eső használó súlyos sérülést szenvedhet.
13. Rendszeresen ellenőrizze a termék biztonságát, hogy biztosítsa annak szilárd összeszereltségét, különös tekintettel a laza vagy elmozdult részegységekre. A rendszeres időközönként elvégzett ellenőrzés megelőzheti a baleseteket. Az ellenőrzés során: ellenőrizzen, hogy ne legyenek sérült alkatrészek; ellenőrizze, hogy a csavarok és az anyák megfelelően meg vannak-e húzva, hogy nincsenek-e törött alkatrészek vagy éles széllek, és nincsenek-e bármilyen elhasználódásra utaló nyomok. Amennyiben a termék hibás, azt ne használja a hibás alkatrészek cseréjéig.
14. Figyelem! Csak kültéri, családi/háztartási használatra.
15. Tartsa meg az összeszerelési és a telepítési utasításokat későbbi referenciaként.
16. Ezt a terméket rögzíteni kell, és a rögzítőket a csomag tartalmazza. A termék rögzítését úgy kell elvégezni, hogy elkerülhető legyen a termék játék közbeni instabilitása és elmozdulása.

Győződjön meg róla, hogy az összes rögzítőeszköz a játékfelület vagy a föld alatti szint alatt helyezkedik el, hogy elkerülje a kioldódást

A SZABVÁNYNAK VALÓ MEGFELELŐSÉG:
A termék megfelel az EN-71 európai biztonsági szabvány 1, 2, 3 és 8. részének, valamint a az ASTM F 1148 Fogyasztóvédelmi Specifikáció Otthoni Játszótéri Felszerelésekre szabványának.

SV ⓘ BRUKSANVISNINGAR

Bruksanvisningar och säkerhetskontroller:

1. Installationen ska utföras av en vuxen. Före monteringen: paketet innehåller små delar, som utgör kvävningsrisk och kan innehålla vassa kanter och vassa punkter. Förvaras utom räckhåll för barn tills färdigmonterad. Monteringsanvisningar medföljer.
2. Lekutrustningen är inte avsedd för barn under års ålder och över 5 års ålder. Ej lämpligt 1.5 för barn under 18 månader på grund av bristande förmåga att använda utrustningen på ett korrekt sätt.
3. Total vikt får ej överskrida 80 kg/177 lb och produkten får ej användas av fler än tre barn samtidigt.
4. Varning! En vuxen ska övervaka HELA TIDEN barnen som använder lekutrustningen.
5. Se till att barnet är klädd på ett lampligt sätt för att undvika faror som uppstår när barn klättrar på klätterställningen. Se till att barn inte har löst sittande kläder på sig som ponchos och halsdukar eller andra löst sittande kläder som är potentiellt farliga när man använder utrustningen. Se till att barn har lämpliga skor.
6. FÅST INTE ytterligare objekt såsom hopprep, tvättlinor, sällskapsdjur koppel eller andra föremål som inte är avsedda för användning med lekutrustningen, eftersom de kan orsaka strypling.
7. Gå INTE nära, framför eller bakom barn som glider.
8. Använd INTE den här utrustningen på annat sätt än vad den är avsedd för.
9. Använd INTE den här utrustningen när den är våt eftersom det kommer att bli hal och kan leda till allvarliga skador.
10. Placera INGA föremål under utrustningen. Lådor, cyklar, trehjulingar, leksaker eller något annat hårt föremål på marken under utrustningen kommer att öka risken för att barn skadas när de landar på marken.
11. PLACERING: Placera utrustningen på plan mark inte mindre än 2 meter (6,5 fot) från alla strukturer eller hinder som staket, hängande grenar, tvättlinor eller elledningar, garage, skjul eller hus. Kontrollera solriktningen när barn använd produkten. Undvik direkt solljus.
12. Montera INTE hem lekutrustningen över betong, asfalt, packad jord, matta eller någon hård yta. Ett fall på hårda underlag kan leda till allvarliga skador på användaren.
13. Utför regelbundna säkerhetskontroller för att säkerställa integriteten av enheten, speciellt lösa eller felplacerade komponenter. Inspektionen av produkten vid regelbundna tidsintervall kan förhindra olyckor. Vid inspektion: kontrollera att det inte finns några spruckna delar, kontrollera att skruvar och bultar är ordentligt fastskruvade, att det inte finns några trasiga delar eller vassa kanter samt att det inte finns några tecken på slitage. Om det finns något fel på produkten, använd ej produkten förrän defekta delar har bytts ut.
14. Varning! Endast för privat bruk utomhus.
15. Behåll instruktionerna för montering och installation för framtida bruk.
16. Den här produkten måste förankras och förankringsutrustning ingår i paketet. Förankring av produkten måste utföras för att undvika instabilitet och att produkten rör sig vid lek.

Var säker på att alla förankringsanordningar är placerade under nivån på spelytning eller under marknivå för att förhindra utlösning

IDENTIFIKATION AV ÖVERENSTÄMMELSE MED DENNA STANDARD:

Utrustningen uppfyller de europeiska säkerhetsstandarder EN-71 del 1,2,3 och 8 och ASTM F 1148, "Consumer Safety Performance Specifications" för hem lekutrustning.

IT ⓘ MANUALE D'ISTRUZIONI

Istruzioni Operative e Controlli Sicurezza:

1. Richiesto assemblaggio da parte di un adulto. Prima di assemblare il presente articolo prestare attenzione alle piccole parti, che possono rappresentare un grave pericolo di soffocamento e che possono presentare bordi taglienti e parti affilate.
2. Il presente prodotto è adatto per essere utilizzato da bambini tra i 1,5 e i 5 anni. Non è adatto a bambini di età inferiore ai 18 mesi a causa dell'utilizzo troppo complesso.
3. Il peso massimo complessivo consentito è di 80 kg (177 libbre); è ammesso l'uso di un massimo di tre bambini contemporaneamente.
4. Attenzione! I bambini devono essere supervisionati CONTINUAMENTE da un adulto durante l'utilizzo del presente prodotto.
5. Assicurati che il tuo bambino indossi abiti adeguati per prevenire ogni rischio che si può presentare durante l'utilizzo della Cupola Geodetica. Il tuo bambino non dovrebbe indossare abiti larghi come poncho o sciarpe e altro vestiario largo o penzolante che possa essere potenzialmente pericoloso durante l'utilizzo del presente prodotto. L'abbigliamento adeguato include anche scarpe comode e adatte per lo scopo.
6. NON attaccare ulteriori oggetti alla struttura, come corde da roccia, fili di attaccapanni, guinzagli di animali o altri oggetti non appositamente creati per essere utilizzati con il presente equipaggiamento da parco giochi, poiché possono rappresentare seri pericoli di soffocamento.
7. NON camminare né vicino, né di fronte, né dietro a bambini che stanno utilizzando la struttura.
8. NON utilizzare la presente struttura in modi differenti da quello previsto.
9. NON utilizzare il presente prodotto se lo stesso è bagnato poiché può diventare scivoloso e può essere notevolmente rischioso e pericoloso.
10. NON permettere che siano posti oggetti al di sotto della struttura. Scatole, biciclette, tricicli, giocattoli o qualunque altro oggetto posto nello spazio al di sotto della struttura aumenterà il rischio di danni e ferite ai bambini che cadono a terra dalla struttura.
11. POSIZIONAMENTO: Posizionare il presente prodotto in una SUPERFICIE PIANA E A LIVELLO che non sia a meno di 2 m (6.5 piedi) da qualsiasi struttura o ostacolo come recinzioni, rami sporgenti, tubi idraulici o cavi elettrici, garage, capannoni o case. Tenere in considerazione la posizione del sole quando si utilizza il prodotto. Evitare sovraesposizione diretta al sole.
12. NON installare questa attrezzatura domestica da parco giochi sopra cemento, asfalto, terreno piastrellato, tappeti o qualunque altra superficie dura. Una caduta su una superficie dura può essere causa di seri Danni all'utilizzatore della struttura.
13. Dovrebbero essere effettuati regolari controlli di sicurezza sul prodotto per assicurarsi la sicura integrità di assemblaggio, e soprattutto la mancanza o la perdita di componenti. Ispezionare il prodotto in regolari e scadenziari controlli può prevenire incidenti. Durante l'ispezione, verificare che non vi siano parti incrinate; controllare che viti e dadi siano serrati, che non vi siano parti rotte o bordi taglienti e tracce di elementi che potrebbero causare il deterioramento. Se il prodotto presenta eventuali difetti, non deve essere utilizzato fino ad avvenuta sostituzione delle parti difettose.
14. Attenzione! Solo per utilizzo domestico da esterno in famiglia.
15. Conservare le istruzioni per il montaggio e l'installazione per un'eventuale consultazione futura.
16. Il prodotto deve essere ancorato e i dispositivi di ancoraggio sono inclusi nella confezione. L'ancoraggio è necessario per impedire l'instabilità e il movimento del prodotto durante il gioco.

Assicurarsi che tutti i dispositivi di ancoraggio siano posizionati sotto il livello della superficie di gioco o sotto il livello del terreno per evitare di inciampare

IDENTIFICAZIONE DI CONFORMITA' AI PRESENTI STANDARD:

Il presente prodotto è conforme agli standard europei in material di sicurezza EN-71, parti 1,2,3 e 8 e ASTM F 1148, Specificazioni Di Prestazione Sicura per il Consumatore di Equipaggiamento Ludico da Esterni Domestico.

DE GEBRAUCHSANWEISUNG

Sicherheitsprüfungen und Wartungsinformationen:

1. Nur unter Aufsicht eines Erwachsenen benutzen. Dieses Paket enthält viele Kleinteile mit scharfen Kanten und Spitzen, die zufällig verschluckt werden können. Von den Kindern fernhalten, bis die Teile zusammengebaut werden. Gebrauchsanweisung vorhanden.
 2. Dieses Produkt ist für die Kinder im Alter von bis 5 Jahren geeignet. Nicht geeignet für die Kinder unter 18 Monaten wegen mangelnder Fähigkeit, sicher zu betreiben.
 3. Bedingte Benutzung bei maximalem Gesamtgewicht von 80 kg, darf nicht von mehr als drei Kindern gleichzeitig benutzt werden.
 4. Achtung! Beaufsichtigung der Erwachsenen ist jederzeit erforderlich, um sicherzustellen, dass die Kinder sicher spielen.
 5. Stellen Sie sicher, dass die Kinder geeignet gekleidet sind, um den Gefahren zu verhindern. Das Kind soll keine lockere Kleidung wie Schals oder Ponchos tragen, weil es bei Benutzung potenziell gefährlich ist. Kind soll passende Schuhe anhaben.
 6. Keine zusätzliche Elemente wie Springseile, Wäscheleine und andere nicht für Spielgartenspiel geeignete befestigen. Strangulationsgefahr!
 7. Nicht laufen in der Nähe, hinter und vor der Rutschanlage.
 8. Benutzen Sie bitte nur gebrauchsanweisungsgemäß!
 9. Auf die Verwendung verzichten, wenn das Produkt nass ist, da es rutschig wird und zu Verletzungen führen kann.
 10. Unter dem Produkt sollen keine sonstige Geräte gestellt werden. Boxen, Fahrräder, Dreiräder, Spielzeuge oder sonstige harte Gegenstände auf dem Boden unter dem Produkt erhöhen das Risiko von Verletzungen von Kindern.
 11. Platzierung: Dieses Produkt auf ebenem Boden nicht niedriger als 2 m (6,5 Fuss) mit allen Strukturen wie Zäune, überhängende Äste, Wäscheleitungen, elektrische Leitungen, Garagen, Hallen oder Häuser platzieren. Berücksichtigen Sie die Sonne bei der Verwendung von der produkt. Vermeiden Sie die Einwirkung von direktem Sonne.
 12. Nicht auf dem Beton, Asphalt, gedruckten Erden, Teppich oder sonstigen harten Oberflächen. Ein Sturz auf eine harte Oberfläche kann zu schweren Verletzungen führen.
 13. Regelmäßige Sicherheitskontrollen des Produktes sollen durchgeführt werden, um die Integrität der Montage zu gewährleisten, und lose oder deplatzierte Komponenten in Ordnung zu bringen. Prüfen Sie das Produkt in regelmäßigen Zeitabständen. Das kann Unfällen verhindern. Prüfanweisungen: bitte kontrollieren Sie, daß keines der Teile Risse aufweist, daß nichts gebrochen ist, daß keine scharfen Kanten vorhanden sind und keine Anzeichen von Beschädigungsmöglichkeiten sichtbar sind; prüfen Sie nach, daß Schrauben und Muttern fest angeschraubt sind.
 14. Vorsicht! Nur im Freien benutzen.
 15. Bitte bewahren Sie die Aufbau- und Installierungs-Anleitung für spätere Einsichtnahme auf.
 16. Dieses Produkt muß verankert werden; die Verankerung ist in der Verpackung inbegriffen. Die Verankerung des Produkts ist erforderlich, um mangelnde Standfestigkeit, bzw. Wackelbewegungen des Produkts während des Spielens zu vermeiden.
- Stellen Sie sicher, dass alle Verankerungsvorrichtungen unter der Ebene der Spielfläche oder unter dem Boden platziert sind, um ein Stolpern zu verhindern

STANDARDKONFORMITÄT:

Das Produkt entspricht den europäischen Sicherheitsstandarten EN-71 Teile 1,2,3 und 8 und ASTM.

FI KÄYTTÖOHJEET

käyttöohjeet ja turvallisuuden tarkastaminen:

1. Tuotteen kokoamiseen tarvitaan aikuinen. Ennen kokoamista pakkaus sisältää tukehtumisvaaran aiheuttavia pieniä osia, joissa saattaa olla myös teräviä reunoja ja kärkiä. Pidä poissa lasten ulottuvilta kokoamistyön valmistumiseen saakka. Kokoamisohjeet pakkauksessa.
2. Tuote on tarkoitettu 1,5-5-vuotiaiden lasten käyttöön. Ei sovellu alle 1,5-vuotiaille, sillä nämä eivät osaa käyttää tuotetta turvallisesti.
3. Kokonaispainorajoitus 80 kg / 177 lb. Korkeintaan kolme lasta kerrallaan.
4. Varoitus! Aikuisen on aina valvottava lapsia, kun nämä käyttävät leikkivälinettä.
5. Varmista, että lapsellasi on yllä sopivat vaatteet, joista ei aiheudu vaaraa kiipeilytelinettä käytettäessä. Lapsellasi ei saisi olla löysiä vaatteita kuten poncho-viittoja, huiveja tai muita sellaisia vaatekappaleita, jotka ovat telinettä käytettäessä vaarallisia. Lapsellasi tulisi olla myös hyvin istuvat kengät.
6. Älä kiinnitä telineeseen mitään ylimääräistä kuten huppy- ja pyykkinaruja, talutushihnoja tai muita leikkivälineisiin kuulumattomia esineitä, sillä niistä saattaa aiheutua kuristumisvaara.
7. Älä kävele liukuvien lasten lähellä, edessä äläkä takana.
8. Älä käytä tuotetta muulla kuin asianmukaisella tavalla.
9. Älä käytä tuotetta sen ollessa märkä, sillä se on liukas ja aiheuttaa vakavan loukkaantumisvaaran.
10. Älä pidä ylimääräisiä esineitä tuotteen alapuolella. Laatikot, polku- ja kolmipyörät, lelut ja muut kovat esineet tuotteen alla aiheuttavat loukkaantumisvaaran maahan pudottautuville lapsille.
11. SIIJOITUS: Sijoita tuote tasaiselle maalle vähintään 2 metrin päähän muista rakenteista ja esteistä kuten aidoista, puunoksista, pyykkinaruista, sähköjohdoista, autotalleista, vajoista tai taloista. Ota huomioon auringon suunta tuote käytettäessä. Vältä liikaa altistumista suoralle auringonpaisteelle.
12. Älä asenna leikkivälineitä betoni-, asfaltti-, tiivistetty maa, tai mattoalustalle tai muulle kovalle pinnalle. Putoaminen kovalle pinnalle saattaa aiheuttaa vakavia vammoja tuotteen käyttäjälle.
13. Tuotteen turvallisuus tulee tarkastaa säännöllisesti, jotta se pysyy kunnolla koottuna ja löystyneet tai sijoiltaan olevat osat voidaan korjata. Tuotteen tarkastaminen säännöllisin väliajoin voi ehkäistä onnettomuuksia. Tarkastuksen suorittaminen: tarkasta, että murtuneita tai rikkiinäisiä osia tai teräviä reunoja ei ole, ruuvit ja pultit ovat kireällä, eikä kulumisen merkkejä ole näkyvissä. Jos tuotteessa on puutteita, älä käytä sitä, ennen kuin rikkiinäiset osat on vaihdettu.
14. Varoitus! Vain perheiden ulkokäyttöön kotioiloissa.
15. Säilytä kokoamis- ja asennusohjeet myöhempää käyttöä varten.
16. Tämä tuote on ankkuroitava. Ankkurit sisälly pakkaukseen. Tuote on ankkuroitava, jotta vältetään epätasapaino ja tuotteen liikahtaminen pois paikoiltaan leikin aikana.

Varmista, että kaikki ankkurointilaitteet sijoitetaan leikepinnan tason tai maanpinnan alapuolelle estäen laukaisun

STANDARDIENMUKAISUUS:

Tuote on EU:n turvallisuusstandardin EN71 (osat 1,2, 3 ja 8) sekä ASTM-standardin F1148 (Kuluttajien turvallisuusmääritelmä kodin ulkoleikkivälineille) mukainen.

CZ ⓘ **NÁVOD K POUŽITÍ**

Provozní pokyny a bezpečnostní podmínky:

1. Montáž musí provádět pouze dospělá osoba! Tento balíček obsahuje malé části, které jsou nebezpečné - hrozí možnost udušení. Může obsahovat ostré hrany a hroty. Do doby sestavení uchovávejte mimo dosah dětí. Návod k montáži přiložen.
 2. Hra je určena pro děti ve věku od 1,5 do 5 let. Není vhodná pro děti mladší 18 měsíců vzhledem k tomu, že nejsou schopny s ní bezpečně zacházet.
 3. Omezeno celkovou hmotností 80 kg / 177 liber. Není určeno k používání více než třemi dětmi zároveň.
 4. Upozornění! Aby se zajistila bezpečná hra dětí, je vždy nutný dohled dospělé osoby.
 5. Zajistěte, aby vaše dítě bylo vhodně oblečeno, a tím se předešlo nebezpečí úrazu při používání hry Climb N' Slide Olympus. Nemělo by mít volné oblečení, jako jsou pláštěnky nebo šály a jiné nepřiléhavé oděvy, který jsou potenciálně nebezpečné při používání hry. Oděv by měl zahrnovat i vhodnou obuv.
 6. **VYLUCŤTE** další doplňky, jako jsou švihadla, prádelní šňůry, vodítka pro psy, nebo jiné předměty, které nejsou určeny pro použití s herními prvky, protože hrozí nebezpečí úskrcení.
 7. **NEZDRŽUJTE** se příliš blízko před nebo za skluzavkou.
 8. **NEPOUŽÍVEJTE** tento výrobek jiným způsobem, než je určeno.
 9. **NEPOUŽÍVEJTE** tento výrobek, pokud je mokrá, protože bude kluzký a hrozí vážná zranění.
 10. **NEDOVOLTE**, aby se pod výrobek dostaly předměty jako krabice, jízdni kola, tříkolky, hračky nebo jiné těžké objekty, zvyšuje se tak riziko zranění dětí padajících na zem.
 11. **UMÍSTĚNÍ:** Umístěte tento produkt na rovném povrchu minimálně 2 m od všech konstrukcí nebo překážek, jako jsou ploty, převísle větve, prádelní šňůry a elektrické vedení, garáže, přístřešky nebo zdi. Při používání produkt berte v úvahu směr slunečního svitu. Vyvarujte se vystavení přímému slunci.
 12. **NEINSTALUJTE** vybavení domácích dětských hřišť na beton, asfalt, udusanou zem, koberec nebo jiný tvrdý povrch. Pád na tvrdý povrch může mít za následek vážné zranění uživatele zařízení.
 13. Bezpečnostní kontroly výrobku by měly být prováděny pravidelně, aby byla zajištěna celistvost sestavy, a to zejména z hlediska uvolnění nebo narušení jednotlivých součástí. Kontrola výrobku v pravidelných časových intervalech může zabránit nehodám. Během prohlídky zkontrolujte, zda nejsou prasklé žádné součásti, zkontrolujte utažení šroubů, ověřte nepřítomnost rozbitých dílů nebo ostrých hran a známek opotřebení. Pokud se na výrobku projeví jakákoliv závada, přestaňte jej používat, dokud se vadné díly nevymění.
 14. **Upozornění!** Pouze pro venkovní rodinné použití.
 15. Pokyny k montáži a instalaci si ponechte k budoucímu nahlédnutí.
 16. Tento výrobek je nutné ukotvit, přičemž kotvení součástí balení. Ukotvení produktu je nutné provést proto, aby se výrobek při hře neposouval a nebyl nestabilní.
- Tento výrobek je nutné ukotvit, přičemž kotvení součástí balení. Ukotvení produktu je nutné provést proto

IDENTIFIKACE SHODY S TOUTO NORMOU:

Tento výrobek splňuje evropské bezpečnostní standardy EN-71, části 1,2,3 a 8 a ASTM F 1148, Specifikace bezpečného používání vybavení domácích dětských hřišť spotřebiteli.

NL ⓘ GEBRUIKSAANWIJZING
a aanwijzingen voor het gebruik en
veiligheidscontroles:

1. Assemblage door volwassene vereist. Voor de assemblage: de verpakking bevat kleine onderdelen die een gevaar op verstikking vormen en scherpe randen en punten kunnen hebben. Houd ze tot na de assemblage uit de buurt van kinderen. Aanwijzingen voor de assemblage zijn bijgevoegd.
2. Het speeltoestel is ontworpen voor kinderen met een leeftijd van tenminste 1.5 jaar en niet meer dan 5 jaar. Niet geschikt voor kinderen van minder dan 18 maanden, door onvoldoende stabiliteit om het veilig te gebruiken.
3. Beperkt tot een totaal gewicht van 80kg / 177 lb. en het mag niet worden gebruikt door meer dan drie kinderen tegelijkertijd.
4. Waarschuwing! Als kinderen met het speeltoestel spelen, dienen ze TE ALLEN TIJDE onder toezicht van een volwassene te staan.
5. Zorg ervoor dat uw kind goed is gekleed om te voorkomen dat er zich gevaren voordoen tijdens het gebruik van de Climb N' Slide Olympus.
Uw kind dient geen losse kleding te dragen, zoals poncho's of sjaals, of andere loszittende kleding die potentieel gevaarlijk kan zijn bij het gebruik van het speeltoestel. Het kind dient goed passende schoenen te dragen.
6. Bevestig GEEN aanvullende onderdelen, zoals springtouwen, waslijnen, dierenriemen of andere artikelen die niet zijn ontworpen voor gebruik met het speeltoestel, omdat zij gevaar voor wurging kunnen vormen.
7. Loop NIET in de buurt van, voor of achter glijdende kinderen.
8. Gebruik dit product NIET op een andere manier dan waarvoor het is bestemd.
9. Gebruik dit product NIET als het nat is, omdat het glad wordt, wat ernstig letsel tot gevolg kan hebben.
10. Sta NIET toe dat er voorwerpen onder het speeltoestel worden geplaatst. Dozen, fietsen, drierwielen, speelgoed of andere voorwerp op de grond onder het speeltoestel verhogen

het risico op letsel voor kinderen die op de grond vallen.

11. PLAATSING Zet het speeltoestel op een VLAKE ONDERGROND, tenminste 2 meter (6,5 voet) verwijderd van constructies of obstakels, zoals hekken, overhangende takken, waslijnen of elektriciteitsleidingen, garages, schuren of huizen. Neem bij het gebruik van de artikel de stand van de zon in beschouwing. Vermijd blootstelling aan teveel zonlicht.
12. Plaats speeltoestellen NIET op beton, asfalt, aangestampte aarde, tapijt of enig andere harde ondergrond. Vallen op een harde ondergrond kan ernstig letsel voor de gebruiker van het speeltoestel tot gevolg hebben.
13. Het speeltoestel dient regelmatig te worden gecontroleerd op veiligheidsaspecten, om de integriteit van het speeltoestel te verzekeren, in het bijzonder losgeraakte of verschoven componenten. Het regelmatig inspecteren van het speeltoestel kan ongevallen voorkomen. Tijdens de inspectie: controleer of er geen onderdelen gebarsten zijn; controleer of schroeven en bouten voldoende vastzitten; of er geen kapotte onderdelen zijn of scherpe randen en of er geen zichtbare slijtage is. Als er een fout is in het product gebruikt u het dan niet totdat de defecte onderdelen vervangen zijn.
14. Waarschuwing! Uitsluitend voor gebruik buiten in gezinsverband.
15. Bewaar de montage- en installatievoorschriften voor toekomstige raadpleging.
16. Dit product moet verankerd worden en de bevestigingsankers worden meegeleverd in het pakket. De verankering van het product moet voorkomen dat het instabiel is en beweegt tijdens het spelen.

Zorg ervoor dat alle verankeringsvoorzieningen onder het niveau van het speeloppervlak of onder het maaiveld worden geplaatst om struikelen te voorkomen

VASTSTELLING VAN CONFORMITEIT MET DEZE STANDAARD:

Dit product voldoet aan de Europese veiligheidsnormen EN-71 deel 1, 2, 3 en 8 en ASTM F 1148, Consumer Safety Performance Specification for Home Playground Equipment (Specificaties consumenten veiligheidsprestaties voor speeltoestellen voor thuis).

DA BRUGSVEJLEDNING

Brugsvejledning og sikkerhedskontrol:

1. Samling af en voksen person er påkrævet. I den samling indeholder denne pakke små dele, som udgør en kvælningssfare og kan have skarpe kanter. Skal holdes borte fra børn indtil efter samlingen. Samlingsvejledning medfølger.
 2. Legeudstyret er designet til børn på ikke under 4 år og ikke ældre end 5 år. Ikke passende til 1,5 børn under 18 måneder på grund af deres manglende evne til at bruge det sikkert.
 3. Begrænset til en samlet vægt på 80 kg / 177 lb og må ikke bruges af mere end tre børn på én gang.
 4. Advarsel! Børn skal være under opsyn af en voksen til ALLE TIDER, når de anvender legeudstyret.
 5. Sørg for, at dit barn er klædt passende på for at stoppe farene, der forekommer, når man bruger Climb N' Slide Olympus. Dit barn bør ikke være iført løst tøj så som ponchoer eller gå med tørklæder eller andre løsthængende klæder, som er potentielt farlige, når udstyret anvendes.
 6. TILFØJ IKKE andre artikler så som sippetov, tøjsnore, kæledyrsremme eller andre dele, som ikke er designet til brug med legepladsudstyret, da de kan medføre fare for kvælning.
 7. GÅ IKKE tæt ved, foran, bagved glidende børn.
 8. ANVEND IKKE dette produkt på nogen anden måde end, hvad der har været hen-sigten.
 9. ANDVEND IKKE, når det er vådt, da det bliver glat, og alvorlig skade kan blive resultatet.
 10. TILLAD IKKE, at genstande placeres under produktet. Kasser, cykler, trehjulede cykler, legetøj eller enhver anden hård genstand på jorden under produktet forøger risikoen for skade på børn, der falder ned på jorden.
 11. PLACERING: Placer dette produkt på en FLAD JORDOVERFLADE, der ikke er mindre end 2 m (6,5 fod) fra alle strukturer og forhindringer så som hegn, overhængende grene, tørresnore eller elektriske ledninger, garager, skure eller huse. Tag solens retning i betragtning, når produktet bruges. Undgå at blive udsat for for stærkt, direkte solskin.
 12. INSTALLER IKKE udstyr til legepladser ved hjemmet oven på beton, asfalt, komprimeret jord, tæppe eller nogen form for hård overflade. Et fald på hård overflade kan resultere i alvorlig skade på brugeren af udstyret.
 13. Der bør foretages almindelige sikkerhedskontroller med jævne mellemrum af produktet for at sikre, at det er samlet korrekt, og især bør der kontrolleres for løse eller løsenede dele. Inspektion af produktet med jævne mellemrum kan forhindre ulykker. Under inspektion: Kontrollér, at der ikke er revnede dele, kontrollér, hvorvidt skruer og bolte er spændt til, at der ikke er defekte dele eller skarpe kanter, og at der ikke er noget, der tyder på forringelse. Hvis der er nogen som helst fejl på produktet, så lad være med at bruge produktet, indtil de defekte dele er udskiftet.
 14. Advarsel! Kun til udendørs brug i familiens kreds.
 15. Opbevar monterings- og installationsinstruktionerne til fremtidig brug.
 16. Dette produkt skal forankres og forankringer er inkluderet i pakken. Der skal laves en forankring af produktet for at undgå ustabilitet og bevægelse af produktet under leg.
- Vær sikker på at alle forankringsanordninger er placeret under niveauet af afspilningsoverfladen eller under jordeniveau for at forhindre udløsning

KLARLÆGGELSE AF OVERHOLDELSE AF DENNE STANDARD:

Dette produkt overholder de europæiske sikkerhedsstandarder EN-71 dek 1m2m3 ig 8 og ASTM F 1148, Forbruger-sikkerhedsspecifikationer for udstyr til legepladser i ved hjemmet.

RU ① РУКОВОДСТВО ПО ЭКСПЛУАТАЦИИ

Инструкции по эксплуатации и проверки безопасности:

1. Сборка оборудования должна производиться взрослыми. Обратите внимание, что в упаковке находятся мелкие детали с острыми краями и концами, которые при попадании в дыхательные пути могут вызвать удушье. До начала сборки, содержимое коробки требуется хранить в месте, которое не доступно для детей. В комплект оборудования входит инструкция по сборке.
2. Игровое оборудование предназначено для детей в возрасте от 1.5 до 5 лет. Нельзя разрешать пользоваться оборудованием детям в возрасте младше 1.5 лет, так как оно небезопасно для
3. них. должна превышать 80 кг / 177 фунтов. Изделие не может быть использовано более чем тремя детьми одновременно
4. Осторожно! Дети должны играть под наблюдением взрослых, что обеспечивает большую степень безопасности.
5. Убедитесь, что ваш ребенок одет так, чтобы избежать травм во время пользования игровым оборудованием Climb N' Slide Olympus («Лестница-купол»). Ребенок не должен носить свободную одежду, например, пончо или шарфы, которые могут послужить источниками возникновения травм при эксплуатации оборудованием. При использовании оборудованием требуется носить обувь, которая хорошо подходит для занятий спортом.
6. НЕЛЬЗЯ использовать это оборудование с дополнительными предметами: скакалками, веревками, поводками для домашних животных или другими предметами, не предназначенными для использования вместе с оборудованием детских игровых площадок, так как они могут вызвать удушье.
7. НЕЛЬЗЯ ходить рядом, перед или сзади, а также скользить по оборудованию.
8. НЕЛЬЗЯ использовать это игровое оборудование для других целей, кроме тех, для которых оно предназначено.
9. НЕЛЬЗЯ использовать игровое оборудование во влажную погоду, так как оно становится скользким и возникает опасность получить серьезную травму.
10. НЕЛЬЗЯ класть никакие предметы под оборудованием. Коробки, велосипеды, трехколесные велосипеды, игрушки или любые другие твердые предметы на земле, находящиеся под оборудованием увеличивают риск .получения травм детьми, которые упадут на землю
11. РАЗМЕЩЕНИЕ ОБОРУДОВАНИЯ: оборудование требуется размещать на ровной поверхности с учетом расстояния не менее 2 метров (6,5 футов) от любых сооружений или препятствий, таких как заборы, здания прачечных, линии электропередач, гаражи, сараи, дома или свисающие ветки деревьев. Обратите внимание на направление солнца при пользование качелей. Избегайте чрезмерного воздействия прямых солнечных лучей.
12. НЕЛЬЗЯ производить установку игрового оборудования в домашних условиях над ковром, бетонной, асфальтовой, земляной или поверхностями, а также над любой другой твердой поверхностью. Падение на твердую поверхность может привести к серьезной травме пользователя оборудования.
13. Требуется проводить регулярные проверки безопасности для оборудования, чтобы проверить целостность сборки, особенно ослабленных или смещенных деталей. Регулярная проверка оборудования может предотвратить риск возникновения несчастных случаев. Во время осмотра: убедитесь в отсутствии трещин на деталях изделия, проверьте плотность затяжки шурупов и болтов, удостоверьтесь в отсутствии сломанных деталей или деталей с острыми краями, а также любых признаков повреждения изделия. В случае обнаружения каких-либо дефектов не используйте изделие до тех пор, пока поврежденные детали не будут заменены.
14. Внимание! Использовать оборудование можно в домашних условиях на улице.
15. Пожалуйста, сохраняйте данную инструкцию по сборке и установке для дальнейшего использования.
16. Данное изделие должно быть зафиксировано. Фиксаторы не включены в комплект поставки. Фиксация производится во избежание неустойчивости изделия и его движения во время игры / использования.

СООТВЕТСТВИЕ ОБОРУДОВАНИЯ ДЕЙСТВУЮЩИМ СТАНДАРТАМ:

Игровое оборудование соответствует Европейским стандартам безопасности EN-71 части 1,2,3 и 8, а также американскому стандарту безопасности ASTM F 1148 «Техника безопасности для защиты интересов потребителей домашнего оборудования детских игровых площадок».

JA ① 取扱説明書

操作手順と安全点検:

1. 大人のアセンブリは必要です。アセンブリの前に、このパッケージには、窒息の危険性である小さな部品が含まれていますし、シャープなエッジやとがった点も含めることがあります。組み立てられたまで子供から遠ざけてください。組立説明書が付いています。
2. この遊具は1.5歳から5歳までの子供向けに設計されたものです。安全に動作させる能力が不足しているため18ヶ月未満のお子様には適していません
3. 80キログラム/177ポンドの総重量に制限され、一度に複数の三人の子供が使用してはならない。
4. 警告！遊具を使用する際にお子様は常に大人によって監視し、指導されることは必要です。
5. 危険を防止するには、ドームクライマーを使用している間にあなたの子供が適切に服を着ていることをご確認ください。
6. 機器を使用している間、潜在的な危険の可能性があるので、ポンチョやスカーフなどゆったりとした衣服をお子様に着用させないでください。アパレルはよくフィット靴を含める必要があります。
7. ジャンプロープ、物干し、ベツリッシュあるいは遊具で使用するために設計されていない他の項目などの追加項目は絞殺の危険を引き起こす可能性があるため接続しないでください。
8. 近く、前、後ろに歩かないでください、または子供がスライディングしないでください。
9. 意図した以外の方法では使用しないでください。
10. 本製品が滑りやすいと深刻なけがの原因になるので、濡れているとき使用しないでください。

11. 本製品の下にオブジェクトを置かないようにしてください。ボックス、自転車、トライク、おもちゃや製品の下の地面上に落下した他のハードオブジェクトは子どもたちへの損傷の危険性を増やします。
12. 配置：本製品は、フェンス、オーバークラウの枝、洗濯物や電線、ガレージ、小屋や家屋などの構造または障害物から離れて2m (6.5フィート) 以上の平地に配置するべきです。スイングを使用する際に太陽の方向をご注意ください。直射日光を避けてください。
13. コンクリート、アスファルト、バックされた土、草、カーペットや硬い表面の上に家庭用遊具をインストールしないでください。硬い表面の落下は使用者に重大な傷害をもたらすことがあります。
14. アセンブリの完全性を保証するために、定期的な安全点検は、製品、特に緩んでいるか外れたコンポーネントに対して実施されるべきです。一定の時間間隔で製品を検査することにより事故を防止することができます。検査中：、全く割れた部分がないことを確認し、ネジやボルト、ない壊れた部品や鋭いエッジの気密性を確認し、劣化の手段の証拠はないことを。製品を使用しない製品内の任意の障害がある場合は、不良部品が交換されるまで。
15. 警告！ 屋外家族国内でのみ使用します。
16. 今後の参考のために組み立てとインストール指示を守ってください。
17. 17. この製品は、固定されるようにし、アンカーがパッケージに含まれていません。製品繫留プレイ中に、製品の不安定性と動きを避けるために実行する必要があります。

この規格への適合性の同定：

本製品は、ヨーロッパの安全規格EN-71部1,2,3と8およびASTM F1148、ホーム遊具の消費者安全性性能仕様準拠しています。

ZH ① 操作说明和安全检查：

1. !需要成人组装。组装前须知：本包装包含小部件，有导致窒息的危险，还可能包含锋利的边缘和尖端。组装完成之前，远离儿童。随附装配说明。
2. 游乐设备专为1.5岁以上、5岁以下儿童设计。不适合缺乏安全操作能力的18个月幼儿。
3. 警告！儿童使用游乐设备时，必须在任何时候都有成人监督。
4. 确保您的孩子穿着合适，避免使用“攀登圆顶”时发生危险。您的孩子不应穿戴宽松衣物，如雨衣或围巾，否则在使用设备时将存在潜在危险。服装应包括合脚的鞋子。
5. 不要附加其它物件，如跳绳、晒衣绳、宠物带或不适合用于游乐场设备的其它物品，这些物品可能会导致窒息的危险。
6. 请勿走近、从前面或后面绕过正在下滑的儿童。
7. 请勿以规定之外的方式使用本产品。
8. 本产品潮湿时请勿使用，产品湿滑可能会造成严重伤害。
9. 请勿在产品下方摆放物品。箱子、自行车、三轮车、玩具或产品下方地面上的任何其它硬物都会增加孩子倒地受伤的风险。
10. 放置：请将本产品置于水平地面，与任何建筑或障碍物的距离不少于2米（6.5英尺），比如栅栏、悬垂树枝、晾衣绳或电线、车库、车棚或房屋。使用秋千时应考虑阳光的方向。避免长时间阳光直射。
11. 请不要将家用游乐场设备安装于水泥、沥青、夯土、草地、地毯或任何坚硬表面。在坚硬表面摔倒可对设备使用者造成严重伤害。
12. 应对本产品进行定期安全检查，确保安装完整性，特别是松动或错位部件。定期对产品进行检查可避免事故发生。
13. 仅适合室外家用。

经认证符合以下标准：

本产品符合欧洲安全标准EN-71第1、2、3、8节以及美国材料与试验协会（ASTM）F 1148《家用游乐场器材消费者安全性能规范》。

- 12.** מיקום: מקם מוצר זה על קרקע מאוזנת וישרה, במרחק של לא פחות מ 2 מטר מכל מבנה או משכול כגון גדרות, גנים מכופפים, חבלי כביסה או חשמל, ארונות אחסון, מחסנים, מוסכים, סככות או בתים. יש לקחת בחשבון את הכיוון של השמש בעת שימוש במוצר. הימנע מחשיפת יתר לקרני לשמש ישירות.
- 13.** אסורה התקנת מתקן השעשועים על משטחים קשים כגון בטון, אספלט, אדמה כבושה, שטיח או כל משטח קשה אחר. נפילה על משטח קשה עלולה לגרום לפגיעה חמורה למשתמשי הצידור.
- 14.** יש לבצע בדיקות ביטחון ותחזוקה שוטפות על המוצר כדי להבטיח את שלמותו ואת תקינותו, במיוחד רכיבים רופפים או שברים. בדיקת המוצר במורוזי זמן קבוע יכולה למנוע תאונות. יש לבדוק בכל תקופת שימוש שלא יצאו ממקומם חלקים, שאין ברגים או אומים משוחררים, שאין שבר באף חלק מחלקי המוצר, שהמוטות לא יצאו מהמחברים ושלא נשברו קפיצים של המחברים. במידה ויש תקלה במוצר או קיים שבר באחד מחלקיו אסור השימוש במוצר.
- 15.** אזהרה! מוצר זה מיועד לשימוש ביתי משפחתי חיצוני בלבד.
- 16.** צעצוע זה מיועד לשימוש מחוץ לבית.
- 17.** נא לשמור מדריך למשתמש זה לשימוש עתידי
- 18.** מוצר זה חייב להיות מעוגן לקרקע ועוגנים כלולים באריזת המוצר. עיגון המוצר לקרקע חייב להיות מבוצע כדי למנוע נפילה צידית, התהפכות, או הרמה של המוצר בזמן המשחק בו.
- 19.** כאשר תנאי קרקע חוליית חייב המוצר להיות מעוגן וכל התקני העיגון חייבים להיות מונחים מתחת לרמה של משטח המשחק כדי למנוע מעידה או פגיעה כתוצאה מנפילה.
- 20.** הערה: עוגני קרקע ועוגני חולץ פקקים אינם מסופקים עם המוצר. על הצרכן להתייעץ אם איש מקצוע שכול להמליץ על עוגן מתאים בהתאם לסוג הקרקע עליו מתוכננת התקנת המתקן.
- זיהוי התאמה לתקן:

מוצר זה תואם לתקני ביטחון אירופיים EN-71 חלקים 1,2,3 ו-8 ו-ASTM F 1148-1, מפרט ביצועי ביטחון הצרכן לדרך בית משחקים צידור.

- 1.** נדרשת הרכבה על ידי מבוגרים בלבד. לפני הרכבה האריזה מכילה חלקים קטנים אשר מהווים סכנת חנק ועלולים להכיל קצוות חדים ופינות חדות. יש לשמור הרחק מילדים עד להרכבת המוצר. הוראות הרכבה מצורפות.
- 2.** מתקן השעשועים תוכנן ומיועד לשימוש על ידי ילדים שגילם עולה על גיל 1.5 ואינו עולה על גיל 5 שנים. המתקן לא מיועד לילדים שגילם נמוך מ- 18 חודשים עקב הקושי בתפעול בטוח.
- 3.** מוגבל לשימוש של 3 ילדים בו זמנית
- 4.** משקל מקסימלי להעמסה על המוצר: 80 ק"ג
- 5.** אזהרה! נדרשת השגחת מבוגרים בכל זמן בו משחקים ילדים עם מתקן הטיפוס / משחק.
- 6.** וודא שילדך לבוש בצורה מתאימה ואשר תמנע סכנה בזמן השימוש במתקן. אסור לילד ללבוש בגדים משוחררים כגון צעיפים, קפוצ'ונים, ובגדים אחרים שאינם צמודים לגופו של הילד בזמן משחק עם המתקן שהם בגדים שיש בהם פוטנציאל סכנה בזמן שימוש במתקן. התלבושת של הילד בזמן המשחק צריכה להכיל נעילת נעליים סגורות ומתאימות לרגלי הילד.
- 7.** אסור להתקין התקנים נוספים או פריטים נוספים על המתקן כגון חבלי קפיצה, כביסה, רצועות לחיות מחמד או פריטים אחרים שאינם מיועד לשימוש עם מתקני שעשועים, כיוון שהם עלולים לגרום לסכנת חנק.
- 8.** אסור ללכת קרוב ל, מול, או מאחורי ילדים הגולשים / קופצים / נוחתים מהמתקן.
- 9.** אסור להשתמש במוצר זה באופן אחר ממה שהוא תוכנן.
- 10.** אסור להשתמש במוצר זה כאשר הוא רטוב. כאשר המתקן רטוב הוא חלקלק ופגיעה חמורה עלולה להגרם למשתמשים בו.
- 11.** אסור להניח את החפצים הבאים מתחת למוצר: תיבות, אופניים, תלת אופן, צעצועים או כל פריט קשה אחר על - הקרקע מתחת למוצר. פריטים אלה במיקום זה יגדילו את הסיכון של פגיעה בילדים הנוחתים לקרקע.

Designed and manufactured by: Lil' Monkey Ltd.

Holds 80 kg / 177 Lbs.

Made in Israel
Fabricado en Israel
Fabriqué en Israël
Hergestellt in Israel
Prodotto in Israele
Gemaakt in Israël
Az izraeli készült
Tillverkad i Israel
İsrail'de üretilmiştir
Fremstillet i Israel
Vyrobeno v Izraeli
Valmistettu Israelissa

Pagaminta Izraelyje
Valmistatud Iisraelis
Wykonano w Izraelu
Izdelano v Izraelu
Laget i Israel
Fabricado em Israel
Сделано в Израиле
Произведено в Израиле
Κατασκευάζεται στο Ισραήλ
イスラエル製
מיוצר בישראל

No. 13 Hamelacha St., Lod
Israel 7152024

Product size:
80 cm Height
120 cm Width

Please visit us at
lil-monkey.com

